

# デジタルパルスプロセッサ

## APV8516

### 取扱説明書

第2.6.6版 2025年12月

株式会社 テクノエーピー

〒312-0012 茨城県ひたちなか市馬渡 2976-15

TEL : 029-350-8011

FAX : 029-352-9013

URL : <http://www.techno-ap.com>

e-mail : [info@techno-ap.com](mailto:info@techno-ap.com)

## 安全上の注意・免責事項

このたびは株式会社テクノエーピー（以下、弊社）の製品をご購入いただき誠にありがとうございます。ご使用の前に、この「安全上の注意・免責事項」をお読みの上、内容を必ずお守りいただき、正しくご使用ください。

弊社製品のご使用によって発生した事故であっても、装置・検出器・接続機器・アプリケーションの異常、故障に対する損害、その他二次的な損害を含む全ての損害について、弊社は一切責任を負いません。



### 禁止事項

- ・ 人命、事故に関わる特別な品質、信頼性が要求される用途にはご使用できません。
- ・ 高温、高湿度、振動の多い場所などでのご使用はご遠慮ください（対策品は除きます）。
- ・ 定格を超える電源を加えないでください。
- ・ 基板製品は、基板表面に他の金属が接触した状態で電源を入れないでください。



### 注意事項

- ・ 発煙や異常な発熱があった場合はすぐに電源を切ってください。
- ・ ノイズの多い環境では正しく動作しないことがあります。
- ・ 静電気にはご注意ください。
- ・ 製品の仕様や関連書類の内容は、予告無しに変更する場合があります。

## 保証条件

「当社製品」の保証条件は次のとおりです。

- ・ 保証期間      ご購入後一律 1 年間といたします。
- ・ 保証内容      保証期間内で使用中に故障した場合、修理または交換を行います。
- ・ 保証対象外    故障原因が次のいずれかに該当する場合は、保証いたしません。
  - （ア） 「当社製品」本来の使い方以外のご利用
  - （イ） 上記のほか「当社」または「当社製品」以外の原因（天災等の不可抗力を含む）
  - （ウ） 消耗品等

## 目次

1.	概要	5
1. 1.	概要	5
1. 2.	特徴	6
2.	仕様	9
3.	外観	10
4.	セットアップ	12
4. 1.	アプリケーションのインストール	12
4. 2.	接続	12
4. 3.	ネットワークのセットアップ	13
5.	アプリケーション画面	14
5. 1.	起動画面	14
5. 2.	config タブ	17
5. 3.	config - OPTION タブ	23
5. 4.	file タブ	27
5. 5.	status タブ	28
5. 6.	wave タブ	29
5. 7.	spectrum タブ	31
5. 8.	time spectrum タブ	33
5. 9.	PSD タブ	34
6.	計測	36
6. 1.	ヒストグラムモード	36
6. 1. 1.	環境	36
6. 1. 2.	電源と接続	36
6. 1. 3.	アプリケーション起動及び設定	36
6. 1. 4.	波形確認	37
6. 1. 5.	計測開始	39
6. 1. 6.	計測終了	39
6. 2.	リストモード	40
6. 2. 1.	準備	40
6. 2. 2.	エネルギースペクトルの確認	40
6. 2. 3.	設定	41
6. 2. 4.	計測開始	41
6. 2. 5.	計測終了	41
6. 3.	時間スペクトル計測	42
6. 3. 1.	環境	42
6. 3. 2.	電源と接続	42
6. 3. 3.	準備	42

6. 3. 4.	エネルギースペクトルの確認.....	43
6. 3. 5.	設定.....	45
6. 3. 6.	計測終了.....	46
6. 4.	(オプション) PSD モード.....	47
6. 4. 1.	準備.....	47
6. 4. 2.	入力波形の確認.....	47
6. 4. 3.	エネルギースペクトルの確認.....	47
6. 4. 4.	設定.....	47
6. 4. 5.	計測開始.....	48
6. 4. 6.	計測終了.....	48
7.	終了.....	49
8.	ファイル.....	50
8. 1.	ヒストグラムデータファイル.....	50
8. 2.	波形データファイル.....	52
8. 3.	リストデータファイル.....	53
8. 4.	(オプション) PSA リストデータファイル..エラー! ブックマークが定義されていません。	
8. 5.	(オプション) PSD データファイル.....	54
8. 6.	(オプション) リスト波形データファイル.....	55
8. 7.	(オプション) リストパイルアップ波形データファイル.....	59
9.	トラブルシューティング.....	60
9. 1.	接続エラーが発生する。.....	60
9. 2.	コマンドエラーが発生する.....	60
9. 3.	ヒストグラムが表示されない.....	61
9. 4.	IP アドレスを変更したい.....	61

## 1. 概要

### 1. 1. 概要

テクノエーピー社製 DPP (Digital Pulse Processor、デジタルパルスプロセッサ) 製品 APV8516 (以下、本機器) は、高速・高分解能 ADC (500MHz, 14bit または 12bit) を 16CH 搭載した波形解析ボードです。

FPGA による 500MHz リアルタイムの解析に加え、信号処理によるデッドタイムの無い高速処理を、高時間分解能・高スループットで実現しています。全ての ADC は 500MHz クロックにて同期動作をしており、複数の高速なシンチレーション検出器からの信号解析などにもご利用いただけます。また、複数ボード間の同期処理にも対応しており、多 CH 系の解析にも拡張が容易です。さらに、タイムピックオフにおいて FPGA 上で多項式補間をリアルタイムに行うことで、サンプリング周波数の刻みを超える高い時間分解能を実現でき、線形補間と比較して微分直線性をより一段向上することができます。この計算時間はわずか 100ns で完了します

本書は、本機器について説明するものです。

なお、アプリケーションは APP8516 Version1.1.7 に対応しています。

- ※ 文章中、信号入力のチャンネルは“CH”、ピン数を表すチャンネルは“ch”と大文字小文字を区別してあります。
- ※ 文章中の、“リスト”と“イベント”は同意義です。
- ※ 型式の APV は VME 規格サイズの基板型を表しています。この基板型に電源を供給するためには VME 電源ラック (弊社製品 APV9007 等) が別途必要となります。また、この基板をユニット (筐体) に納め、AC 電源を直接使用できるタイプの型式には、APV の代わりに APU が付きます。例として、VME 型 APV8516 をユニットに納めた型式は APU8516 となります。本書では APU8516 の説明も含まれます。
- ※ 型式に含まれる -14 は搭載している ADC の分解能が 14bit であることを表示、-12 は搭載している ADC の分解能が 12bit であることを表示しています。便宜上この -14 や -12 を省略し、型式 APV8516 とする場合があります。
- ※ 本機器にはオプションとして機能を追加することが可能です。本書ではその機能部分を (オプション) と明記します。
- ※ 本書内の図などにおいて、機器名称を APV8108 と記載のある箇所は APV8516 と読み替えてください。

## 1. 2. 特徴

主な特徴は下記の通りです。

- 用途例としては、高速タイミング、高時間分解能、高計数、波形弁別、粒子弁別 ( $n/\gamma$ )
- 対象検出器としては、シンチレータ（プラスチック、 $\text{LaBr}_3(\text{Ce})$ 、液体シンチレータ等）、ワイヤーチェンバーやMPPCなどで、光電子増倍管（PMT）からの出力信号やFAST-NIM 信号などを直接入力可能です。
- デジタルパルスプロセッサがデジタルCFD、QDCによって時間情報とエネルギー情報を取得。
- 波形フィットによりサンプリング内挿をもとめ高い時間分解能を実現。
- オプションで中性子/ガンマ線弁別PSD 機能や波形情報LIST-WAVE など追加可能。
- ギガビットイーサネット（TCP/IP）によるデータ収録
- タイムピックオフにおいて FPGA 上で多項式補間をリアルタイムに行うことで、サンプリング周波数の刻みを超える高い時間分解能を実現でき、線形補間と比較して微分直線性をより一段向上することができます。この計算時間はわずか 100ns で完了します。

従来型複数モジュール  
の組み合わせ

各種モジュールの機能  
を一体化



図 1 DPP 構成

複数ボード間の同期処理にも対応しており、多CH系の解析にも拡張が容易です。

## 複数ボード使用例

### Listモード計測

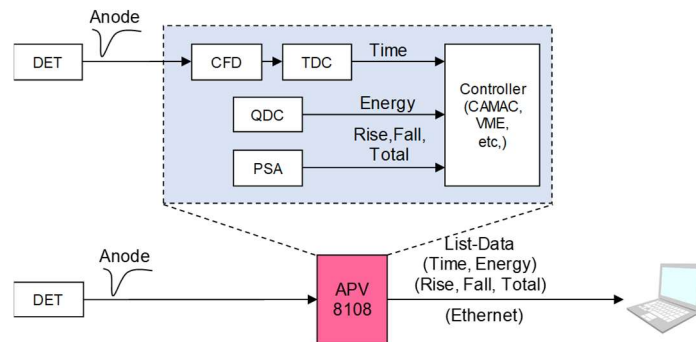

ボード#0のSync-CLRを  
他のSync-CLR-Iへ接続

### List-Comモード計測



\*オプション機能

繰り返しCLRが入り、 $T_0$ からの  
時間差スペクトルを測定する場合  
各ボードのCH1へCLRを入力。  
NIMなどの早い立ち上がり信号を  
使用します。

図 2 複数台構成

各種モジュールの機能  
を一体化

DPP への設定やデータの取得は、付属の DPP アプリケーション（以下本アプリ）で行います。本アプリは Windows 上で動作します。付属アプリ以外にも、コマンドマニュアルを元にプログラミングすることも可能です。DPP との通信は TCP/IP や UDP でのネットワーク通信のみため、特別なライブラリは使用せず、Windows 以外の環境でもご使用頂けます。



## 2. 仕様

- (1) アナログ入力
- ・チャンネル数 16CH
  - ・入力レンジ  $\pm 1V$
  - ・入力インピーダンス  $50\Omega$
- (2) ADC
- ・サンプリング周波数 500MHz
  - ・分解能 14bit または 12bit
  - ・SNR 68.3dBFS@605MHz
- (3) 性能
- ・QDC アウトプット 2Mcps 以上
  - ・時間分解能 7.8125ps
- (4) 機能
- ・動作モード ヒストグラムモード、リストモード (時間ヒストグラム)、波形モード
  - ・イベント転送レート 約 20MByte/秒。1 イベント 16Byte (128Bit) の場合。
- (5) オプション
- ・機能 PSD2次元ヒストグラム、波形リストモード、パイルアップ波形リストモード
- (6) 通信インターフェース
- ・LAN TCP/IP Gigabit Ethernet 1000Base-T、データ転送用  
UDP コマンド送受信用
- (7) 消費電流
- +5V 6.0A (最大)
  - +12V 1.0A (最大)
  - 12V 0.4A (最大)
- (8) 形状
- ・VME型 (VME6U) APV8516
  - ・ユニット型 APU8516
- (9) 外径寸法
- ・VME型 (VME6U) 20 (W) x 262 (H) x 187 (D) mm
  - ・ユニット型 300 (W) x 56 (H) x 335 (D) mm
- (10) 重量
- ・VME型 (VME6U) 約 460g
  - ・ユニット型 約 3130g
- (11) PC環境
- ・OS Windows 7以降、32bit 及び 64bit 以降
  - ・ネットワークインターフェース
  - ・画面解像度 Full HD (1920x1080) 以上推奨

### 3. 外観



写真 1 APV8516

- |  |   |
|--|---|
| <p>(1) LED</p> <p>(2) CH1~CH16</p> <p>(3) SYNC-O</p> <p>(4) SYNC-I</p> | <p>P（緑色）は電源 ON 時点灯、V（橙色）と E（赤色）は未使用。</p> <p>信号入力用 LEMO 社製 00.250 互換コネクタ。入力レンジは±1V、入カインピーダンスは 50Ω。</p> <p>同期タイミング信号出力用 LEMO 社製 00.250 互換コネクタ。基板間で時刻を調整させるためのタイミング信号を出力します。</p> <p>同期タイミング信号入力用 LEMO コネクタ。基板間で時刻を調整させるためのタイミング信号を入力します。</p> |
|--|---|

※注意※

SYNC-O と SYNC-I は、ケーブルにて相互接続してご使用ください。

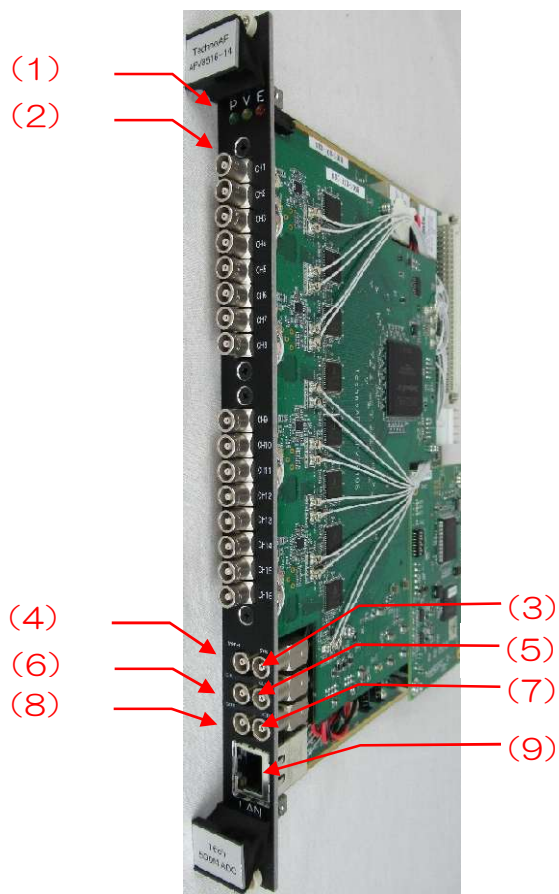

写真 2 SYNC-O 端子と SYNC-I 端子とを相互接続

- (5) CLK-O 外部クロック信号出力用 LEMO 社製 00.250 互換コネクタ。外部機器と同期を取ることができます。25MHz、Duty サイクル 50%の LVTTL 信号を出力します。
- (6) CLK-I 外部クロック信号入力用 LEMO 社製 00.250 互換コネクタ。外部クロックを使用して外部機器と同期を取ることが可能です。外部クロックを使用する際は、電源を OFF の状態で、基板上ジャンパ JP3 を 1-4 CPU に変更後、25MHz、Duty サイクル 50%の LVTTL または TTL 信号を CLK-I に入力してから電源を投入します。
- (7) VETO 外部 VETO (ベト) 信号入力用 LEMO 社製 00.250 互換コネクタ。LVTTL または TTL 信号を入力します。High の間データの取得を無効にします。
- (8) GATE 外部ゲート信号入力用 LEMO 社製 00.250 互換コネクタ。LVTTL または TTL 信号を入力します。入力が High の間データの取得を有効にします。
- (9) LAN イーサネットケーブル用 RJ45 コネクタ。1000Base-T。

## 4. セットアップ

### 4. 1. アプリケーションのインストール

本アプリはWindows上で動作します。ご使用の際は、使用するPCに本アプリのEXE（実行形式）ファイルとNational Instruments社のLabVIEWランタイムエンジンをインストールする必要があります。本アプリのインストールは、付属CDに収録されているインストーラによって行います。インストーラには、EXE（実行形式）ファイルとLabVIEWのランタイムエンジンが含まれており、同時にインストールができます。インストール手順は以下の通りです。

- (1) 管理者権限でWindowsへログインします。
- (2) 付属CD-ROM内Application（またはInstaller）フォルダ内のsetup.exeを実行します。対話形式でインストールを進めます。デフォルトのインストール先は“C:\TechnoAP”です。このフォルダに、本アプリの実行形式ファイルと設定値が保存された構成ファイルconfig.iniがインストールされます。
- (3) スタートボタン - TechnoAP - APP8516 を実行します。

尚、アンインストールはプログラムの追加と削除からAPP8516を選択して削除します。

### 4. 2. 接続

- (1) 本機器とPCをイーサネットケーブルで接続します。PCによってはクロスケーブルをご使用ください。ハブを使用する場合はスイッチングハブをご使用ください。
- (2) SYNC-O端子とSYNC-I端子とを相互接続します。



写真 3 SYNC-I/O 端子接続例

### 4. 3. ネットワークのセットアップ

本機器と本アプリの通信状態を下記の手順で確認します。

- (1) PC の電源を ON にし、PC のネットワーク情報を変更します。以下は変更例です。

IP アドレス                    192.168.10.2 ※本機器割り当て以外のアドレス  
 サブネットマスク            255.255.255.0  
 デフォルトゲートウェイ    192.168.10.1

- (2) VME ラックまたは筐体の電源を ON にします。電源投入後 10 秒程待ちます。

- (3) PC と本機器の通信状態を確認します。Windows のコマンドプロンプトにて ping コマンドを実行し、本機器と PC が接続できるかを確認します。

**本機器の IP アドレスは基板上にテプラで明記しております。必ず確認をしてください。**

ネットワーク情報が以下の場合を例にして説明をします。

IP アドレス                    192.168.10.128  
 サブネットマスク            255.255.255.0  
 デフォルトゲートウェイ    192.168.10.1

> ping 192.168.10.128

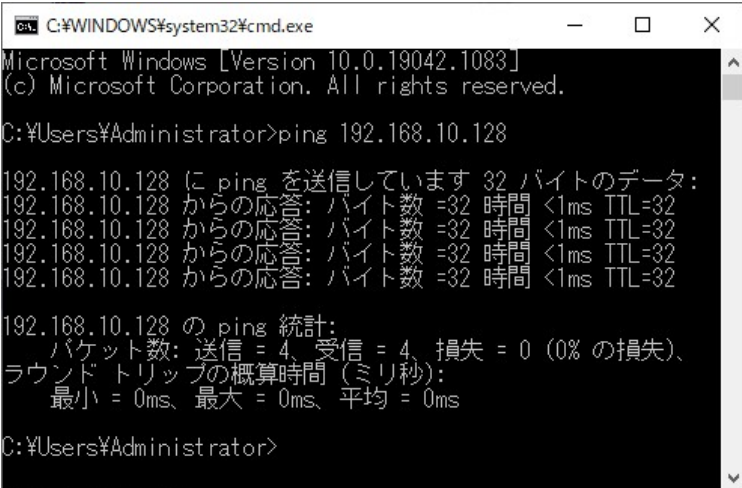

```

C:\WINDOWS\system32\cmd.exe
Microsoft Windows [Version 10.0.19042.1083]
(c) Microsoft Corporation. All rights reserved.

C:\Users\Administrator>ping 192.168.10.128

192.168.10.128 に ping を送信しています 32 バイトのデータ:
192.168.10.128 からの応答: バイト数 =32 時間 <1ms TTL=32
192.168.10.128 からの応答: バイト数 =32 時間 <1ms TTL=32
192.168.10.128 からの応答: バイト数 =32 時間 <1ms TTL=32
192.168.10.128 からの応答: バイト数 =32 時間 <1ms TTL=32

192.168.10.128 の ping 統計:
    パケット数: 送信 = 4、受信 = 4、損失 = 0 (0% の損失)、
    ラウンドトリップの概算時間 (ミリ秒):
        最小 = 0ms、最大 = 0ms、平均 = 0ms

C:\Users\Administrator>
  
```

図 3 通信接続確認 ping コマンド実行

- (4) 本アプリを起動します。デスクトップ上のショートカットアイコン APP8516 または Windows ボタンから APP8516 を検索して起動します。

本アプリを起動した時に、本機器との接続に失敗した内容のエラーメッセージが表示される場合は、後述のトラブルシューティングを参照ください。

## 5. アプリケーション画面

### 5. 1. 起動画面

本アプリを実行すると、以下の起動画面が表示されます。



図 4 起動画面（オプション構成や更新により画像が異なる場合があります）

#### ・メニュー

File - open config	設定ファイルの読み込み
File - open histogram	ヒストグラムデータファイルの読み込み
File - open wave	波形データファイルの読み込み
File - open PSD	PSD2 次元グラフ用 CSV データファイルの読み込み
File - open list for PSD	PSD2 次元グラフ用リストデータファイルの読み込み
File - save config	現在の設定をファイルに保存
File - save histogram	現在のヒストグラムデータをファイルに保存
File - save wave	現在の波形データをファイルに保存
File - save PSD	PSD2 次元グラフ用 CSV データファイルの保存
File - save image	本アプリ画面を PNG 形式画像で保存

File - quit	本アプリ終了
Edit - copy setting of CH1	CH タブ内のCH1 の設定を他の全 CH の設定に反映
Edit - copy setting of CH1 to all modules	CH タブ内のCH1 の設定を他の全機器全 CH の設定に反映
Edit - IP configuration	本機器の IP アドレスを変更
calibration	calibration を実行します。wave 波形に乱れがある場合実行します。
Config	本機器へ全項目を設定
Clear	本機器内のヒストグラムデータを初期化
Start	本機器へ計測開始
Stop	本機器へ計測停止
device	対象機器を選択
IP address	対象機器の IP アドレス。構成ファイルにて定義し、device で選択した機器の IP アドレスを表示。
memo	任意テキストボックス。計測データ管理用にご使用ください。
mode	動作モードを選択します。
hist	入力信号を積分しスペクトルを表示します。
wave	入力信号をデジタイズし波形を表示します。
list	入力信号について、時間、CH、積分の情報を 1 イベントとし、バイナリファイルとして出力、保存することができます。時間スペクトルや PSD2 次元ヒストグラムを取得する際にも使用します。 CH 毎に list と list-wave の選択なオプションが実装されている場合は、list モードにて、list と list-wave が混在したデータを取得することが出来ます。
list-wave	(オプション) list データの後に波形データを付加して出力します。
list-pileup	(オプション) パイルアップした場合に list データ中に波形データを挿入して出力します。
list-coinc-wave	(オプション) コインシデンスした list データと波形データを合わせて出力します。コインシデンスは CH1 及び CH2 のみ有効です。
list-com	(オプション) 複数のボード間でタイミングを合わせて計測をする場合に使用します。CH1 を common signal 入力端子として使用し、スタート後ジッターの少ない早いパルスを入力します。
measurement time	計測時間を設定。設定範囲は最大 48 時間。
list read byte(byte)	リストデータの 1 回の読み出しサイズを設定します。1 イベントの当たりリストデータサイズが 10byte の場合は、設定範囲 1000byte から 100,000byte

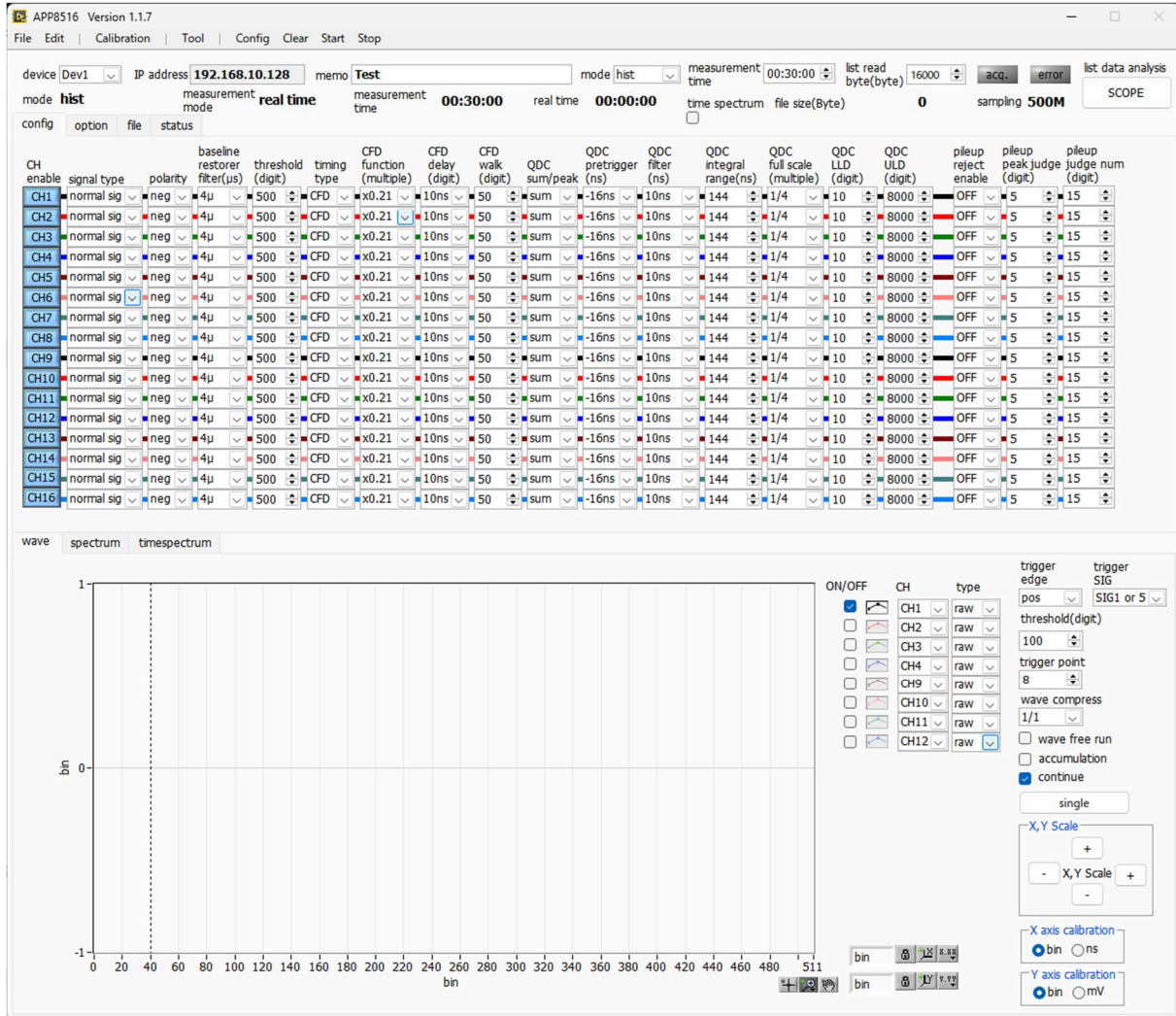
までを 1000byte 刻みで設定します。1 イベントの当たりリストデータサイズが 16byte の場合は、設定範囲 1600byte から 160,000byte までを 1600byte 刻みで設定します。

acq. LED	計測中に点滅。
error LED	エラー発生時点灯。
mode	設定中の動作モード名称を表示。
measurement mode	計測モード。real time 固定。
measurement time	設定した計測時間を表示。
real time	有効先頭CHのリアルタイム（実計測時間）。
file size(Byte)	保存中のリストデータファイルのサイズを表示します。SI 表記法で 0.789M、10.100M、1.230G 等と表示します。
sampling	対象機器のサンプリング周波数を表示します。単位はHz。

#### ・タブ

config	入力CHに関する設定。
file	データのファイル保存に関する設定。
status	スタートアップ情報を表示
wave	入力波形、CFD 波形、フィルタ波形データの表示。
spectrum	スペクトル（ヒストグラム）表示、ROI（Region Of Interest）の設定。
timespectrum	リストデータの時間情報から予め設定した 2 つの CH の時間差スペクトルを表示と、ROI（Region Of Interest）の設定及び時間分解能算出結果の表示。
PSD	リストデータの各種情報から、CH1 と CH2 とでそれぞれ設定した QDC データでの 2 次元スペクトルを表示。



## 5. 2. configタブ

CH enable	signal type	polarity	baseline restorer filter(us)	threshold (digit)	timing type	CFD function (multiple)	CFD delay (digit)	CFD walk (digit)	QDC sum/peak	QDC pretrigger (ns)	QDC filter (ns)	QDC integral range(ns)	QDC full scale (multiple)	QDC LLD (digit)	QDC ULD (digit)	pileup reject enable	pileup peak judge (digit)	pileup judge num (digit)
CH1	normal sig	neg	4μ	500	CFD	x0.21	10ns	50	sum	-16ns	10ns	144	1/4	10	8000	OFF	5	15
CH2	normal sig	neg	4μ	500	CFD	x0.21	10ns	50	sum	-16ns	10ns	144	1/4	10	8000	OFF	5	15
CH3	normal sig	neg	4μ	500	CFD	x0.21	10ns	50	sum	-16ns	10ns	144	1/4	10	8000	OFF	5	15
CH4	normal sig	neg	4μ	500	CFD	x0.21	10ns	50	sum	-16ns	10ns	144	1/4	10	8000	OFF	5	15
CH5	normal sig	neg	4μ	500	CFD	x0.21	10ns	50	sum	-16ns	10ns	144	1/4	10	8000	OFF	5	15
CH6	normal sig	neg	4μ	500	CFD	x0.21	10ns	50	sum	-16ns	10ns	144	1/4	10	8000	OFF	5	15
CH7	normal sig	neg	4μ	500	CFD	x0.21	10ns	50	sum	-16ns	10ns	144	1/4	10	8000	OFF	5	15
CH8	normal sig	neg	4μ	500	CFD	x0.21	10ns	50	sum	-16ns	10ns	144	1/4	10	8000	OFF	5	15
CH9	normal sig	neg	4μ	500	CFD	x0.21	10ns	50	sum	-16ns	10ns	144	1/4	10	8000	OFF	5	15
CH10	normal sig	neg	4μ	500	CFD	x0.21	10ns	50	sum	-16ns	10ns	144	1/4	10	8000	OFF	5	15
CH11	normal sig	neg	4μ	500	CFD	x0.21	10ns	50	sum	-16ns	10ns	144	1/4	10	8000	OFF	5	15
CH12	normal sig	neg	4μ	500	CFD	x0.21	10ns	50	sum	-16ns	10ns	144	1/4	10	8000	OFF	5	15
CH13	normal sig	neg	4μ	500	CFD	x0.21	10ns	50	sum	-16ns	10ns	144	1/4	10	8000	OFF	5	15
CH14	normal sig	neg	4μ	500	CFD	x0.21	10ns	50	sum	-16ns	10ns	144	1/4	10	8000	OFF	5	15
CH15	normal sig	neg	4μ	500	CFD	x0.21	10ns	50	sum	-16ns	10ns	144	1/4	10	8000	OFF	5	15
CH16	normal sig	neg	4μ	500	CFD	x0.21	10ns	50	sum	-16ns	10ns	144	1/4	10	8000	OFF	5	15

図 5 configタブ

- CH enable CH 使用可否。通常は全 CH を enable (押下) 状態に設定します。
- signal type 入力波形のタイプを選択します。  
fast sig NIM 信号や Timing 信号入力時。  
normal sig fast sig 以外の時。
- signal delay (ns) 入力信号を本機器内部で遅延します。最大遅延時間は 2000ns (2us) です。
- polarity 入力信号の極性。正極性の場合は pos、負極性の場合は neg を選択します。
- baseline restorer filter ベースラインレストアラの時定数を設定します。Ext (自動ベースラインレストアラ無し)、Fast、4μs、85μs、129μs、260μs から選択します。通常は 4μs に設定します。
- threshold (digit) 入力信号の波形取得の閾値を設定します。単位は digit です。設定範囲は 0 から 8191 です。wave モードで raw の波形を見ながら、ノイズレベルより大きい値を設定します。



本機器のコンスタントフラクショナルタイミングはFPGAによるデジタル信号処理にて実現しております。

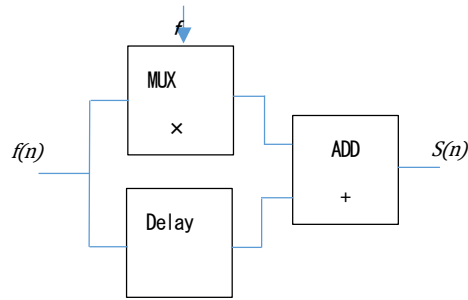

$$s(n) = fv(n) - v(n - delay)$$

当社で開発したデジタル信号処理のアルゴリズムは、サンプリングした波形データから最小二乗法による多項式近似を用います。

$$L(a, b, c) = \sum_{i=1}^N \{y_i - (ax_i^2 + bx_i + C)\}^2$$

を最小となる a,b,c のパラメータを探して CFD であればゼロクロス点 (WALK)、リーディングエッジであればスレッシュホールド点の内挿を得ることで、より精密な時間情報を計算しています。  
 なおFPGAによりパイプライン形式で計算をすることで、一連の演算時間は約 100ns 以下と非常に高速に計算されるため、デッドタイムが小さく高スループットを可能としております。

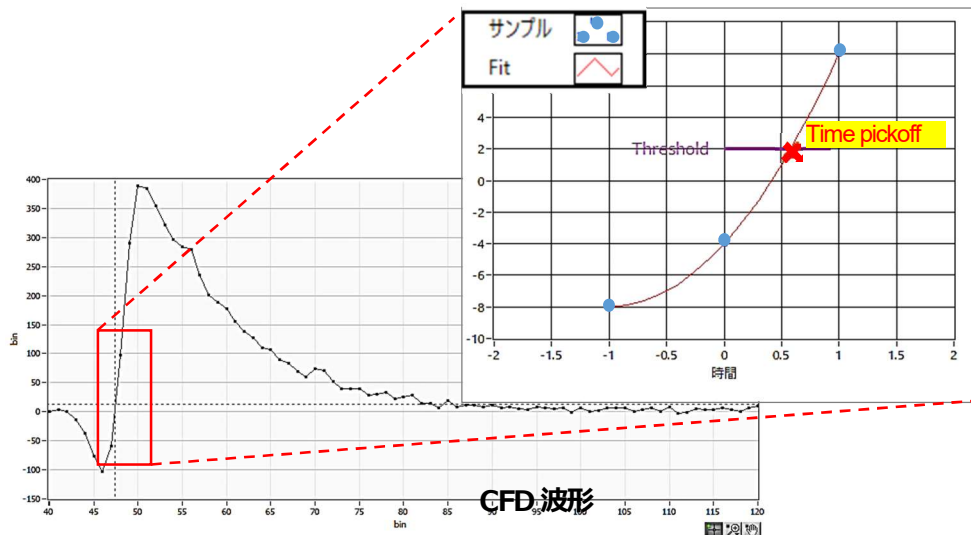

timing type      タイムスタンプする際の波形を、CFD 波形または LE 波形から選択します。

LE リーディングエッジ (Leading Edge Timing、LET やLED も同意です)  
あるトリガーレベル  $t$  に到達したタイミングです。トリガー取得タイミングは  $a'$  と  $b'$  のように波高が変われば時間も異なります。



図 6 リーディングエッジ (Leading Edge Timing) の考え方

CFD コンスタントフラクションタイミング (Constant Fraction Discriminator Timing)  
下図の波形  $g$  と  $h$  のゼロクロスタイミングである CFD は、波形の立ち上がり時間が同じであれば、波高が変化しても一定である、という特徴があります。

入力信号  $a$  と  $b$ 。

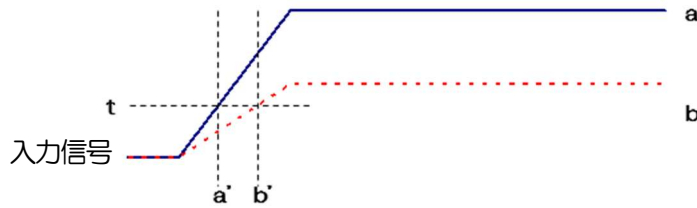
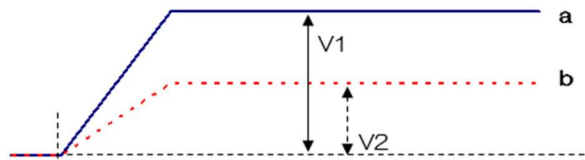

入力信号  $a$  と  $b$  を後述の CFD function 倍し反転します。

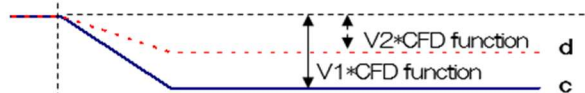

入力信号  $a$  と  $b$  を後述 CFD delay 分遅延します。

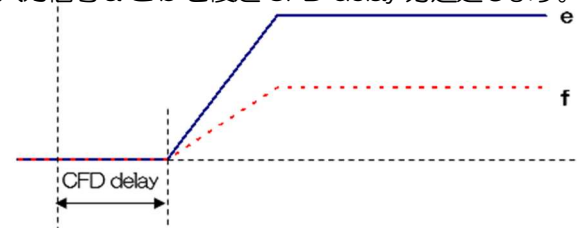

上記  $c$  と  $e$  を加算した波形  $g$  とし、 $d$  と  $f$  を加算した波形を  $h$  とします。



図 7 コンスタントフラクションタイミング (Constant Fraction Discriminator Timing) の考え方

CFD function

CFD 波形整形用に元波形を縮小するための倍率。0.03 倍、0.06 倍、0.09 倍、0.12 倍、0.15 倍、0.18 倍、0.21 倍、0.25 倍、0.28 倍、0.31 倍、0.34 倍、0.37 倍、0.40 倍、0.43 倍、0.46 倍 から選択します。

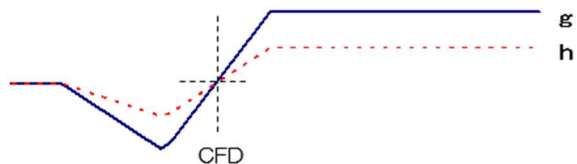
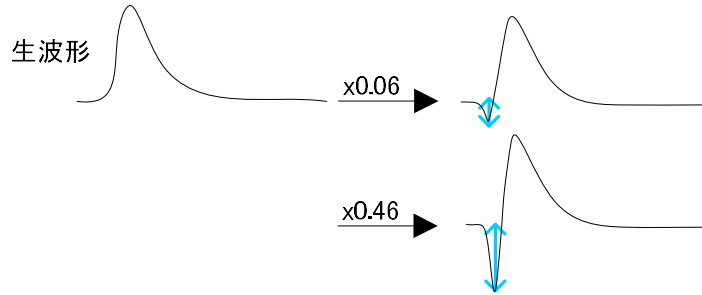

CFD delay

CFD 遅延時間を設定します。APV8516 は 2ns から 24ns まで 2ns 単位で設定します。

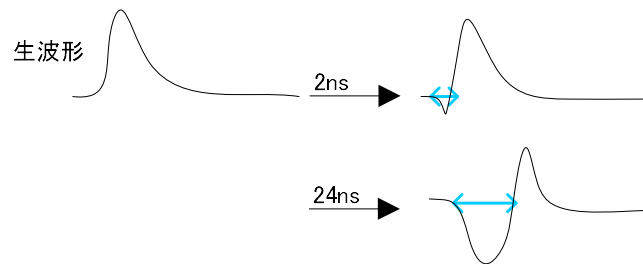

CFD walk

タイムスタンプする閾値を設定します。単位は digit です。wave モードで CFD の波形を見ながら、0 クロス位置より近辺の値で設定します。

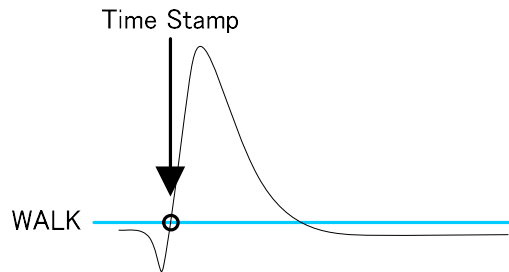

QDC sum/peak

QDC データの出力形式を選択します。PEAK 値、SUM 値から選択します。

PEAK 選択時、生波形に対する PEAK の値を QDC 値として出力する

SUM 選択時、生波形に対し FILTER をかけ積分値を QDC 値として出力する

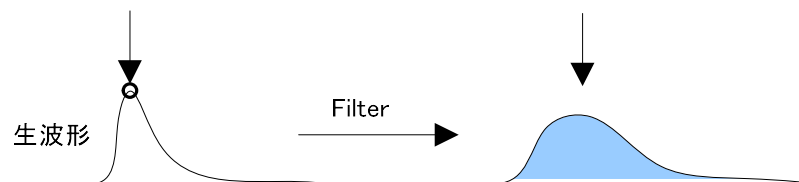

QDC pre trigger (ns) 積分値算出用に波形整形を開始するタイミングを0ns、-8ns、-16ns、-24ns、-32ns から選択します。

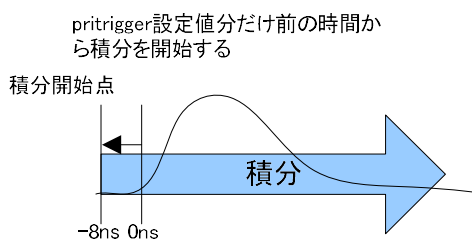

QDC filter (ns) 積分値算出用の波形を整形するための時定数を設定します。設定は Ext、10ns、20ns、50ns、100ns、200ns から選択します。

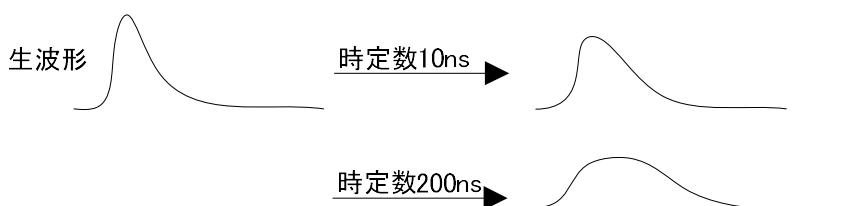

QDC integral range (ns) QDC の積分時間を選択します。設定範囲は48ns から32000ns です。

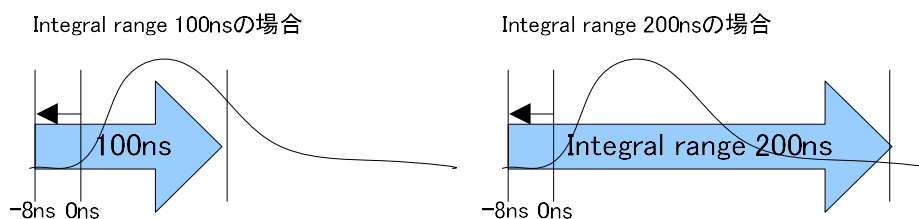

QDC full scale QDC データのゲインを設定します。設定は 1/1、1/2、1/4、1/8、1/16、1/32、1/64、1/128、1/256、1/512 から選択し、QDC 値が8191 以下になるようにします。

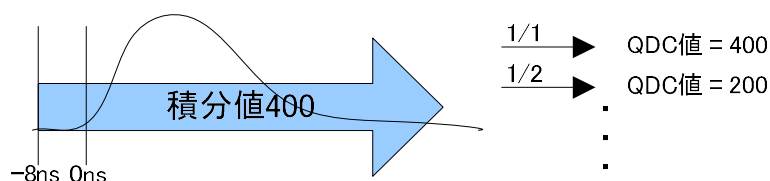

QDC LLD(digit) QDC のLLD (Lower Level Discriminator) を設定します。単位は digit です。この閾値より下の積分値はタイムスタンプデータ、積分値データを取得しません。ULD より小さい値に設定します。設定範囲は0 から8191 です。

QDC ULD(digit) QDC のULD (Upper Level Discriminator) を設定します。単位は digit です。この閾値より上の積分値はタイムスタンプデータ、積分値データを取得しません。LLD より大きい値に設定します。設定範囲は0 から8191 です。

- PSD ON/OFF (オプション) listモードでリストデータ取得中のPSD2次元ヒストグラム等の表示の有無を選択します。リストデータのみを取得したい場合はチェックを外します。高計数の時ONにすると、リストデータの取得が遅くなるのでご注意ください。
- energy spectrum ON/OFF listモードでリストデータ取得中のspectrum表示の有無を選択します。リストデータのみを取得したい場合はチェックを外します。高計数の時ONにすると、リストデータの取得が遅くなるのでご注意ください。
- time spectrum ON/OFF listモードでリストデータ取得中のtime spectrum表示の有無を選択します。リストデータのみを取得したい場合はチェックを外します。高計数の時ONにすると、リストデータの取得が遅くなるのでご注意ください。

### 5. 3. config - OPTION タブ

PSA										list-wave				
CH No.	rise start cnt (digit)	rise stop cnt (digit)	fall start cnt (digit)	fall stop cnt (digit)	total start cnt (digit)	total stop cnt (digit)	PSA full scale (multiple)	CH No.	list-wave delay (digit)	list-wave data (ns)	list-wave compress (multiple)	list format		
CH1	1	5	10	100	5	100	1/1	CH1	10	200	1/1	LIST		
CH2	1	5	10	100	5	100	1/1	CH2	10	200	1/1	LIST		
CH3	1	5	10	100	5	100	1/1	CH3	10	200	1/1	LIST		
CH4	1	5	10	100	5	100	1/1	CH4	10	200	1/1	LIST		
CH5	1	5	10	100	5	100	1/1	CH5	10	200	1/1	LIST		
CH6	1	5	10	100	5	100	1/1	CH6	10	200	1/1	LIST		
CH7	1	5	10	100	5	100	1/1	CH7	10	200	1/1	LIST		
CH8	1	5	10	100	5	100	1/1	CH8	10	200	1/1	LIST		
CH9	1	5	10	100	5	100	1/1	CH9	10	200	1/1	LIST		
CH10	1	5	10	100	5	100	1/1	CH10	10	200	1/1	LIST		
CH11	1	5	10	100	5	100	1/1	CH11	10	200	1/1	LIST		
CH12	1	5	10	100	5	100	1/1	CH12	10	200	1/1	LIST		
CH13	1	5	10	100	5	100	1/1	CH13	10	200	1/1	LIST		
CH14	1	5	10	100	5	100	1/1	CH14	10	200	1/1	LIST		
CH15	1	5	10	100	5	100	1/1	CH15	10	200	1/1	LIST		
CH16	1	5	10	100	5	100	1/1	CH16	10	200	1/1	LIST		

図 8 option タブ (オプション PSA (Pulse Height Analysis) と list-wave 設定)

(1) (オプション) PSA

PSA は list モード時の追加データとして、取得波形の立ち上がり部分 RISE、立ち下がり部分 FALL、波形全体 TOTAL の積分範囲等に関する設定をします。PSA 演算では、入力波形が負極性の場合は反転して正極性とし、波形は常に正極性とします。

rise start cnt(digit) 立ち上り部分の積分値 RISE の対象範囲の開始位置です。threshold を超えた位置から、その手前の範囲を設定します。設定範囲は 1 から 996 (996ns=498×2ns) です。

rise stop cnt(digit) 立ち上り部分の積分値 RISE の対象範囲の終了位置です。前述の rise start cnt から積分をする範囲を設定します。設定範囲は 1 から 32768 (32768ns=16383×2ns) です。

RISE 値の算出例：

設定 threshold : 50, rise start cnt : 5, rise stop cnt : 8, PSA full scale : 1/1 の場合、threshold を超えた位置の 5 点手前から 8 点分、下図の緑枠線部分を積分します。その積分値を PSA full scale 倍してリストデータの RISE 値とします。



図 9 RISE の対象範囲設定例



fall start cnt(digit) 立ち下がり部分の積分値 FALL の対象範囲の開始位置です。threshold を超えた位置から、積分範囲の開始位置を設定します。設定範囲は 1 から 2000 (2000ns=1000×2ns) です。

fall stop cnt(digit) 立ち下がり部分の積分値 FALL の対象範囲の終了位置です。前述の fall start cnt から積分をする範囲を設定します。設定範囲は 1 から 32768 (32768ns=16383×2ns) です。

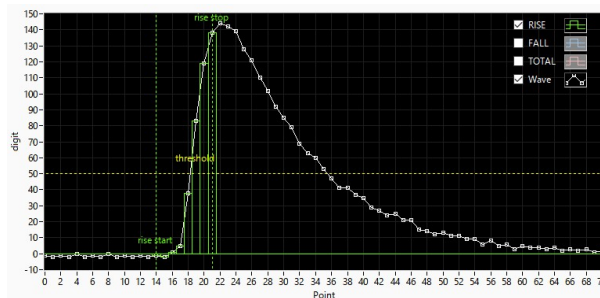
FALL 値の算出例：

設定 threshold : 50、fall start cnt : 5、fall stop cnt : 25、PSA full scale : 1/1 の場合、FALL 値は threshold を超えて 5 点目から 25 点分、下図の青枠線部分を積分します。その積分値を PSA full scale 倍してリストデータの FALL 値とします。



図 10 FALL の対象範囲設定例

total start cnt(digit) 波形全体積分値 TOTAL の対象範囲の開始位置です。 threshold を超えた位置から、その手前の範囲を設定します。設定範囲は 1 から 996 (996ns=498×2ns) です。

total stop cnt(digit) 波形全体積分値 TOTAL の対象範囲の終了位置です。前述の total start cnt から積分をする範囲を設定します。設定範囲は 1 から 32768 (32768ns=16383×2ns) です。

TOTAL 値の算出例：

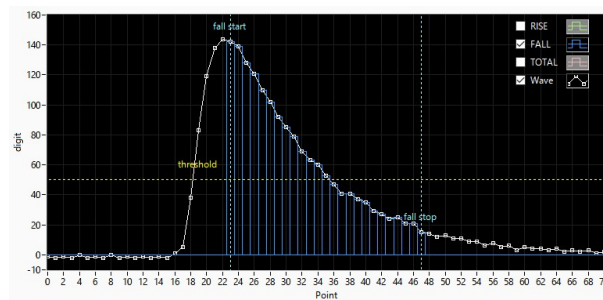
設定 threshold : 50、total start cnt : 5、total stop cnt : 50、PSA full scale : 1/1 の場合、threshold を超えた位置の 5 点手前から 50 点分、下図の赤枠線部分を積分します。その積分値を PSA full scale 倍してリストデータの TOTAL 値とします。



図 11 TOTAL の対象範囲設定例



PSA full scale (multiple) リストデータのRISE値、FALL値、TOTAL値の縮小倍率を、1/1、1/2、1/4、1/8、1/16、1/32、1/64、1/128、1/256、1/512 から選択します。積分値が65535を超える場合は縮小倍率を大きく設定します。

(2) (オプション) list-wave

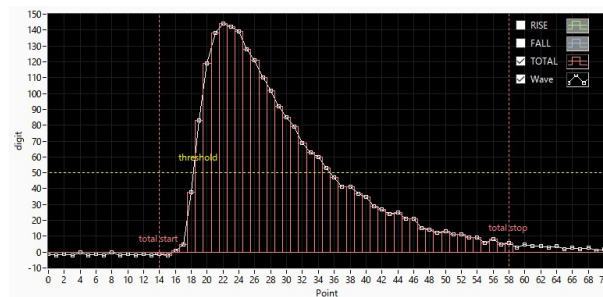
list モード中に波形データをCH毎に可否を選択して付加することができます。

list-wave delay(digit)	list-wave または list-pileup モード用設定。取得波形の delay を調整します。 設定範囲は 8digit から 496digit です。1 digit は波形 8 点分です。
list-wave data(digit)	list-pileup モードまたは list-wave 用パラメータ。パイルアップ波形出力のデータ点数を設定します。設定範囲は 8 点から 8000 点です。
list-wave compress	list-wave フォーマットで波形を取得する時の、波形データ圧縮を設定します。設定範囲は 1/1 から 1/256 です。APV8516 の場合、1/1 は 2ns/点、1/2 は 4ns/点、1/256 は 512ns/点です。
list format	list データのフォーマットを設定します。 LIST 通常の list データフォーマット LIST-WAVE LIST の後に波形データを設定付加します。



## 5. 4. file タブ



図 14 file タブ

## • file 部

- histogram save** 計測終了時に spectrum タブに表示されているヒストグラムデータをファイルに保存します。ファイルの保存先は後述のフォーマットになります。hist モード時のみ有効です。
- histogram continuous save** ヒストグラムデータを設定時間間隔で連続してファイルに保存するか否かを設定します。mode で hist を選択時のみ有効です。
- histogram file path** ヒストグラムデータファイルの絶対パスを設定。拡張子無しも可能です。  
 ※注意※このファイル名で保存されるのではなく、このファイル名をもとにして以下のフォーマットになります。  
 例：histogram file path に C : ¥Data¥histogram.csv と設定し、日時が 2010/09/01 12 : 00 : 00 の場合は、C : ¥ Data ¥ histogram \_20100901\_120000.csv というファイル名でデータ保存を開始します。
- histogram file save time(sec)** ヒストグラムデータの連続保存の時間間隔を設定します。単位は秒です。設定範囲は5秒から3600秒です。
- list save** リストモード時のデータをファイルに保存するか否かを設定します。
- list file path** リストデータファイルの絶対パスを設定。拡張子無しも可能です。  
 ※注意※  
 このファイル名で保存されるのではなく、このファイル名をもとにして以下のフォーマットになります。  
 例：list file path に C : ¥Data¥list\_bin と設定し、後述の list file number が 0 の場合は、C : ¥Data¥list\_000000.bin というファイル名でデータ保存を開始します。
- list file number** リストデータファイルに付加される番号の開始番号を設定します。0 から 999999 まで。999999 を超えた場合 0 にリセットされます。
- file name** list file path と list file number を元に保存される時のファイル名を表示。

## 5. 5. status タブ

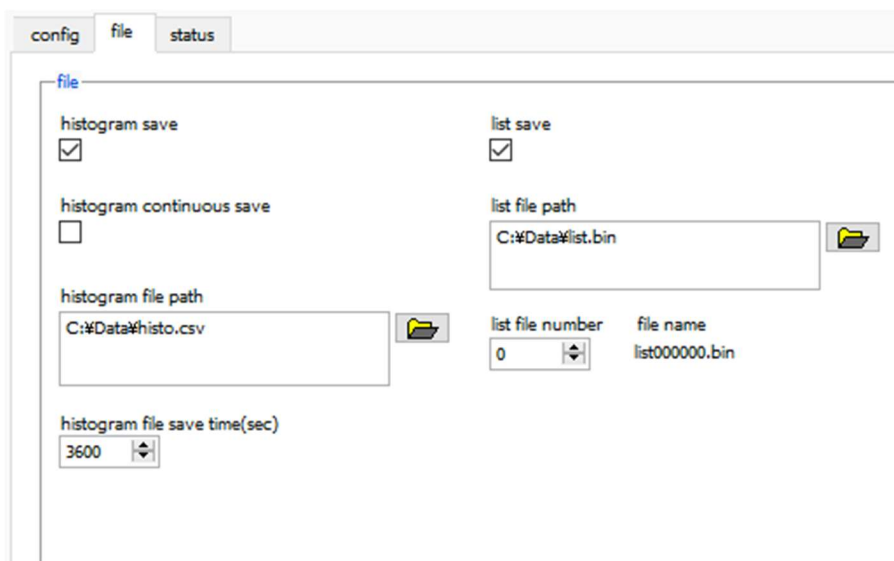
config				option				file				status			
CH No.	output count	output rate(cps)	deadtime (%)	ROI No.	peak (ch)	centroid (ch)	peak (count)	gross (count)	gross (cps)	net (count)	net (cps)	FWHM (ch)	FWHM (%)	FWHM	FWTM
CH1 :	0.00	0.00	0.00	ROI1 :	0	0.00	0.000	0.000	0.000	0.000	0.000	0.0	0.000	0.000	0.000
CH2 :	0.00	0.00	0.00	ROI2 :	0	0.00	0.000	0.000	0.000	0.000	0.000	0.0	0.000	0.000	0.000
CH3 :	0.00	0.00	0.00	ROI3 :	0	0.00	0.000	0.000	0.000	0.000	0.000	0.0	0.000	0.000	0.000
CH4 :	0.00	0.00	0.00	ROI4 :	0	0.00	0.000	0.000	0.000	0.000	0.000	0.0	0.000	0.000	0.000
CH5 :	0.00	0.00	0.00	ROI5 :	0	0.00	0.000	0.000	0.000	0.000	0.000	0.0	0.000	0.000	0.000
CH6 :	0.00	0.00	0.00	ROI6 :	0	0.00	0.000	0.000	0.000	0.000	0.000	0.0	0.000	0.000	0.000
CH7 :	0.00	0.00	0.00	ROI7 :	0	0.00	0.000	0.000	0.000	0.000	0.000	0.0	0.000	0.000	0.000
CH8 :	0.00	0.00	0.00	ROI8 :	0	0.00	0.000	0.000	0.000	0.000	0.000	0.0	0.000	0.000	0.000
CH9 :	0.00	0.00	0.00	ROI9 :	0	0.00	0.000	0.000	0.000	0.000	0.000	0.0	0.000	0.000	0.000
CH10 :	0.00	0.00	0.00	ROI10 :	0	0.00	0.000	0.000	0.000	0.000	0.000	0.0	0.000	0.000	0.000
CH11 :	0.00	0.00	0.00	ROI11 :	0	0.00	0.000	0.000	0.000	0.000	0.000	0.0	0.000	0.000	0.000
CH12 :	0.00	0.00	0.00	ROI12 :	0	0.00	0.000	0.000	0.000	0.000	0.000	0.0	0.000	0.000	0.000
CH13 :	0.00	0.00	0.00	ROI13 :	0	0.00	0.000	0.000	0.000	0.000	0.000	0.0	0.000	0.000	0.000
CH14 :	0.00	0.00	0.00	ROI14 :	0	0.00	0.000	0.000	0.000	0.000	0.000	0.0	0.000	0.000	0.000
CH15 :	0.00	0.00	0.00	ROI15 :	0	0.00	0.000	0.000	0.000	0.000	0.000	0.0	0.000	0.000	0.000
CH16 :	0.00	0.00	0.00	ROI16 :	0	0.00	0.000	0.000	0.000	0.000	0.000	0.0	0.000	0.000	0.000

図 15 status タブ

### • CH 部

CH 毎の状況を表示します。

- output count      信号処理した総カウント数
- output rate(cps)    1 秒間あたりの output count
- deadtime(%)      デットタイム比

### • ROI 部

ROI 間の算出結果を表示します。

- peak(ch)          最大カウントの ch
- centroid(ch)      全カウントの総和から算出される中心値(ch)
- peak(count)      最大カウント
- gross(count)     ROI 間のカウントの総和
- gross(cps)        1 秒間当たりの gross(count)
- net(count)        ROI 間のバックグラウンドを差し引いたカウントの総和
- net(cps)          1 秒間当たりの net(count)
- FWHM(ch)         半値幅(ch)
- FWHM(%)         半値幅(%). 半値幅 ÷ ROI 定義エネルギー × 100
- FWHM             半値幅
- FWTM             1/10 幅

## 5. 6. waveタブ





図 16 waveタブ

グラフ	波形グラフ。config タブ内 mode にて wave を選択した場合、計測中に波形データを表示します。
ON/OFF	波形表示の可否を指定します。
CH	表示する波形の CH を選択します。前半の 4 つでは CH1 から CH8 を、後半の 4 つでは CH9 から CH16 を設定します。
t type	表示する波形の種類を下記から選択します。 raw     ADC でデジタイズされ、BLR 処理された波形 CFD     CFD 波形整形された波形 Filter    QDC で積分される波形 PTG     (オプション) パイルアップしたタイミングの矩形波
trigger edge	トリガーの極性を選択します。通常は pos を選択してください。
trigger SIG	トリガーとなる SIG (Signal) を選択します。通常は SIG1 を選択してください。 前述 CH にて前半と後半があることに伴い、後半も SIG1 から SIG4 から選択します。例として、上図の CH 内 CH5 でトリガーをかける場合は、後半の 2 番目であることから SIG2 と設定します。
threshold	トリガーの閾値を設定します。※グラフ内のカーソルでも設定できます。
trigger point	波形の表示開始ポイントを指定します。※グラフ内のカーソルでも設定できます。
wave compress	X 軸の時間スケール圧縮度を、1/1、1/4、1/8、1/16、1/32、1/64、1/128、1/256 から選択します。立ち下がり時間の長い波形を表示する場合に使用します。
wave free run	チェックを外すとトリガーされた波形が表示され、チェックするとトリガーフリーの波形が表示されます。ベースラインレベルやノイズレベルを見ることにも使用できます。
accumulation	波形データ重ね合わせの有効・無効を選択します。
continue	波形データの連続読み込み可否設定。
Single	波形データシングル (1 回) 計測実行。

X,Y Scale	X 軸 Y 軸のスケールをボタンで調整できます。拡大は+（プラス）、縮小は-（マイナス）です。
X axis calibration	X 軸の単位を bin または ns から選択します。
Y axis calibration	Y 軸の単位を bin または mV から選択します。※mV 表示は参考としてお使いください。
X 軸範囲	X 軸上で右クリックして自動スケールをチェックすると自動スケールになります。チェックを外すと自動スケールでなくなり、X 軸の最小値と最大値が固定になります。最小値または最大値を変更する場合は、マウスのポインタを変更する数値の上に置き、クリックまたはダブルクリックすることで変更できます。
Y 軸範囲	Y 軸上で右クリックして自動スケールをチェックすると自動スケールになります。チェックを外すと自動スケールでなくなり、Y 軸の最小値と最大値が固定になります。最小値または最大値を変更する場合は、マウスのポインタを変更する数値の上に置き、クリックまたはダブルクリックすることで変更できます。
	カーソル移動ツールです。ROI 設定の際カーソルをグラフ上で移動可能です。
	ズーム。クリックすると以下の 6 種類のズームイン及びズームアウトを選択し実行できます。

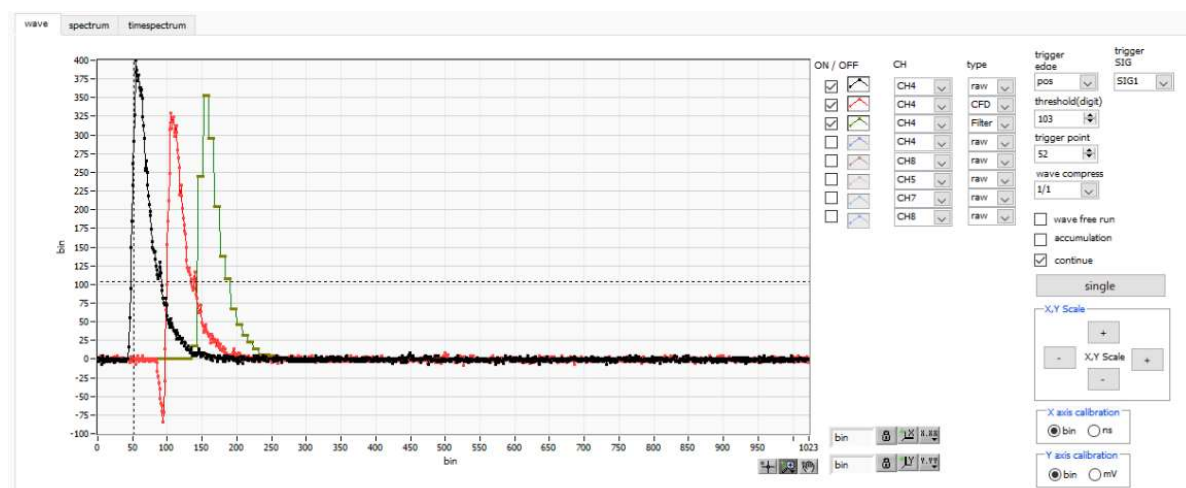

図 17 グラフ ズームイン及びズームアウトツール

- (1) 四角形                      ズームこのオプションを使用して、ズーム領域のコーナーとするディスプレイ上の点をクリックし、四角形がズーム領域を占めるまでツールをドラッグします。
- (2) X-ズーム                      X 軸に沿ってグラフの領域にズームインします。
- (3) Y-ズーム                      Y 軸に沿ってグラフの領域にズームインします。
- (4) フィットズーム              全ての X および Y スケールをグラフ上で自動スケールします。
- (5) ポイントを中心にズームアウト      ズームアウトする中心点をクリックします。
- (6) ポイントを中心にズームイン      ズームインする中心点をクリックします。



パンツール。プロットをつかんでグラフ上を移動可能です。

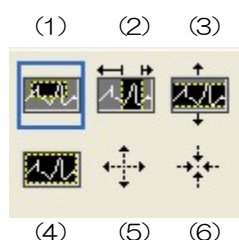

## 5. 7. spectrum タブ



図 18 spectrum タブ

- グラフ** ヒストグラムグラフ。config タブ内 mode にて histogram を選択した場合、または mode で list を選択し且つ energy spectrum ON/OFF のチェックが有効の場合、計測中にエネルギーヒストグラムを表示します。
- 凡例チェックボックス** グラフに CH 毎のヒストグラムを表示するか否かの選択。
- ROI CH** ROI (Region Of Interest) を適用する CH 番号を選択します。1 つのヒストグラムに対し最大 16 つの ROI を設定可能です。
- ROI start** ROI の開始位置。単位は後述 calibration で選択した単位です。
- ROI end** ROI の終了位置。単位は後述 calibration で選択した単位です。
- energy** ピーク位置(ch)のエネルギー値の定義。<sup>60</sup>Co の場合、1173 や 1332(keV) と設定。後述の calibration にて ch を選択した場合、ROI 間のピークを検出しそのピーク位置(ch)と設定したエネルギー値から keV/ch を算出し、半値幅の算出結果に適用します。
- calibration** X 軸の単位。設定に伴い X 軸のラベルも変更されます
- ch ch (チャンネル) 単位表示。ROI の FWTM の FWHM などの単位は任意になります。
  - eV eV 単位表示。1 つのヒストグラムにおける 2 種類のピーク (中心値) とエネルギー値の 2 点校正により、ch が eV になるように 1 次関数  $y=ax+b$  の傾き a と切片 b を算出し X 軸に設定します。ROI の FWTM の FWHM などの単位は eV になります。
  - keV keV 単位表示。1 つのヒストグラムにおける 2 種類のピーク (中心値) とエネルギー値の 2 点校正により、ch が keV になるように 1 次関数  $y=ax+b$  の傾き a と切片 b を算出し X 軸に設定します。ROI の FWTM の FWHM などの単位は keV になります。  
例：5717.9ch に <sup>60</sup>Co の 1173.24keV、6498.7ch に <sup>60</sup>Co の 1332.5keV がある場合、2 点校正より a を 0.20397、b を 6.958297 と自動算出します。

	manual	1 次関数 $y=ax+b$ の傾き $a$ と切片 $b$ と単位ラベルを任意に設定し X 軸に設定します。単位は任意に設定します。
Y mapping		グラフの Y 軸のマッピングを選択します。設定に伴い Y 軸のラベルも変更されます。
	linear	直線
	log	対数
smoothing		統計が少ない場合に半値幅を計算するためのスムージング機能です。

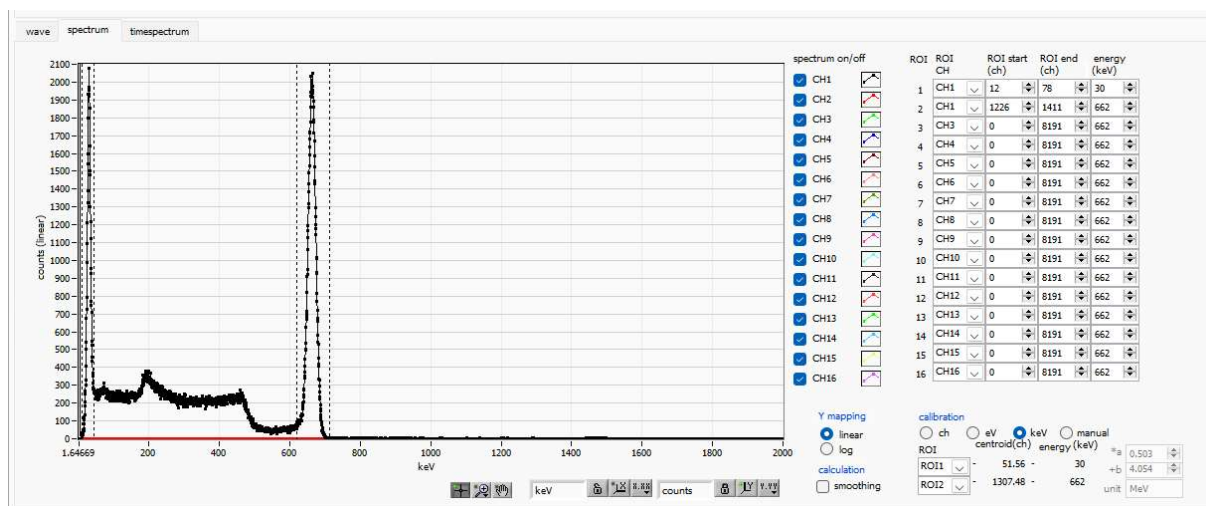

## 5. 8. time spectrum タブ



図 19 time spectrum タブ

timespectrum 表示に関する設定です。ボード内の計測に限ります。

※list モードにて取得したリストデータをもとに timespectrum を生成します。

**グラフ** 時間差スペクトル。config タブ内 mode にて list を選択し、timespectrum ON/OFF をチェックした場合、計測中に時間差スペクトルを表示します。

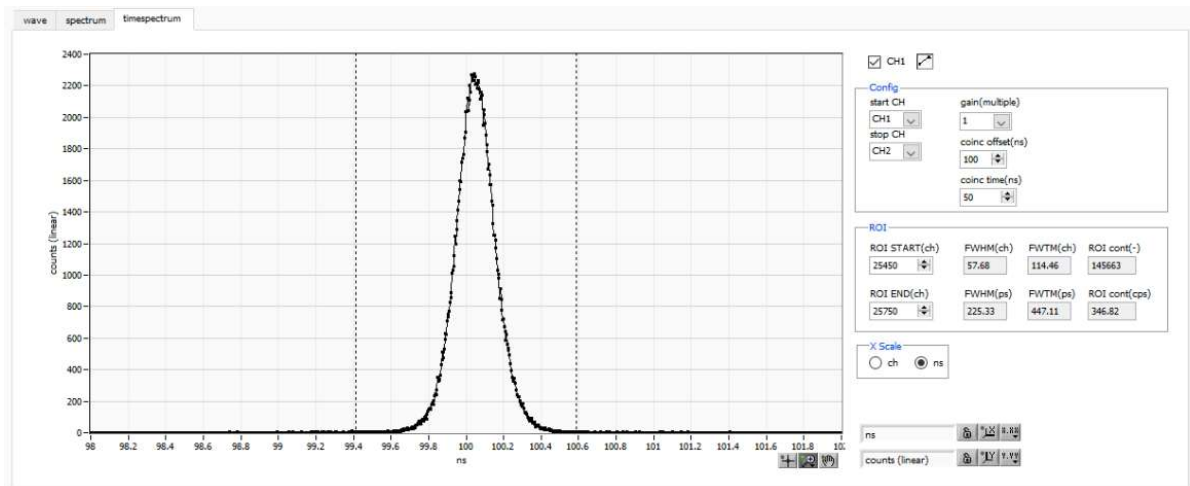
**凡例チェック** スペクトル表示の有無を選択します。

- Config 部 時間スペクトルの設定です。
- start CH スタートタイミングを取得する CH 番号を選択します。
- stop CH ストップタイミングを取得する CH 番号を選択します。
- gain 1 倍から 128 倍まで選択できます。1 倍の時、フルスケール約 781ns (1digit あたり約 3.9ps)、128 倍時フルスケールは約 100 $\mu$ s (1digit あたり 0.5ns) です。
- coinc offset timespectrum の X 軸オフセットを設定します。設定範囲は 0.008ns から 100,000ns です。
- coinc time コインシデンスタイムを設定します。前述の start CH と stop CH におけるイベント検出の時間差が、この設定範囲内の場合、コインシデンス (同時) とみなし、有効データとします。設定範囲は最大 500,000ns です。

- ROI 部
- ROI START ROI のスタートチャンネル
- ROI END ROI のエンドチャンネル
- FWHM 計算された半値幅が表示されます。
- FWTM 計算された全値幅が表示されます。

- Xscale 部 X 軸の単位を ch または ns から選択します。

## 5. 9. PSD タブ



図 20 PSD タブ

PSD 表示に関する設定です。

※list モードにて取得したリストデータをもとに PSD グラフと cursor area グラフを生成します。

**PSD グラフ** リストデータ内の値を用いた 2 次元ヒストグラムです。X 軸と Y 軸にそれぞれ任意にデータの種類を選択しておき、X 軸と Y 軸の交点に頻度を積算していきます。

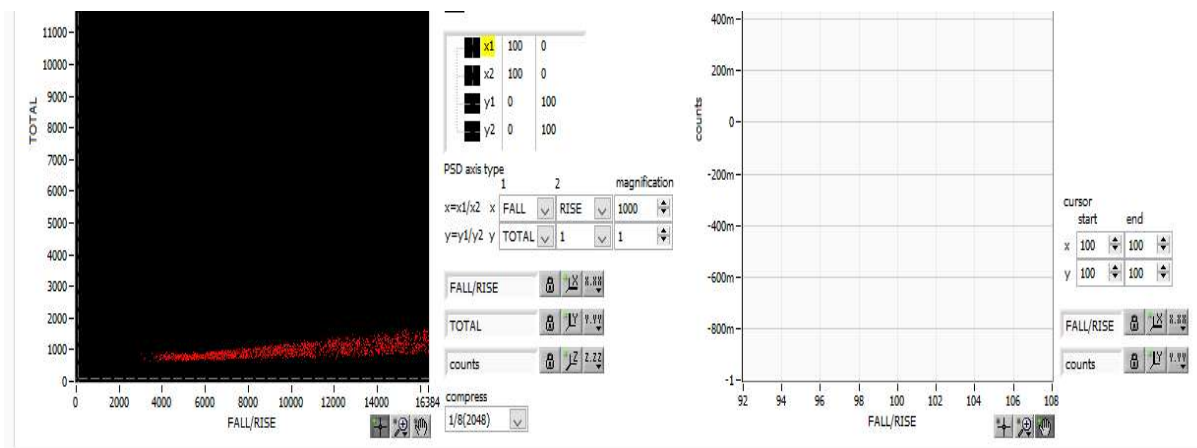
※注意※

X 軸と Y 軸のチャンネル数は 16384 チャンネルありますが、この場合約 537MB (16384×16384×2Byte (counts)) ものメモリが必要となるため、実際は後述の compress の設定により圧縮しています。

**PSD axis type** PSD グラフの X 軸と Y 軸に割り当てるリストデータ内の項目を選択します。X 軸は x1 と x2 の組み合わせから x1/x2 とします。Y 軸は y1 と y2 の組み合わせから y1/y2 とします。選択項目は、TOTAL、FALL、RISE、QDC、1 です。

**magnification** PSD グラフの X 軸と Y 軸の値に対し設定値を積算します。例えば X 軸のこの設定を 1000 とし、x1 に FALL、x2 に RISE と選択した場合、X 軸は FALL/RISE になりますが、その商が 1.234 の場合、1000 倍して 1234 となります。

**compress** PSD グラフの圧縮率を以下の項目より選択します。分割数とその場合のメモリ使用量を記載します。尚、PC の状態により、メモリを多く使用する項目を選択するとエラーメッセージが表示され、使用できない場合があります。

1 (16384)	使用不可。16384×16384。約 537MB
1/2 (8192)	16384 チャンネルの 1/2。8192×8192。約 135MB
1/4 (4096)	16384 チャンネルの 1/4。4096×4096。約 34MB
1/8 (2048)	16384 チャンネルの 1/8。2048×2048。約 8.4MB
1/16 (1024)	16384 チャンネルの 1/16。1024×1024。約 2.1MB
1/32 (512)	16384 チャンネルの 1/32。512×512。約 0.52MB
1/64 (256)	16384 チャンネルの 1/64。256×256。約 0.13MB
1/128 (128)	16384 チャンネルの 1/128。128×128。約 0.03MB

**cursor area グラフ** PSD グラフ内カーソルにて指定した範囲内のデータを抽出し、X 軸方向から見た場合の

1次元ヒストグラムです。

cursor

cursor area グラフ用データを抽出するために、PSD グラフ内でこのカーソルにて範囲を設定します。設定を変更すると PSD 内カーソルに反映され、その四方で囲まれた範囲のデータを X 軸方向から見た 1 次元ヒストグラムを cursor グラフに表示します。

## 6. 計測

例として、 $\text{LaBr}_3(\text{Ce})$ 検出器（以下検出器）を使用した際の、エネルギースペクトル計測、リスト計測、PSD計測、時間スペクトル計測の操作手順を記載します。

### 6. 1. ヒストグラムモード

#### 6. 1. 1. 環境



図21 計測環境

#### 6. 1. 2. 電源と接続

- (1) 全ての機器（VME ラック、HV（高圧電源）、PC）がOFFであることを確認します。
- (2) 検出器とHVをSHVコネクタのケーブルで接続します。
- (3) 検出器からのアノード出力信号をAPV8516のCH1にLEMOコネクタ同軸ケーブルで接続します。BNCコネクタの場合は、BNC-LEMO変換アダプタをご使用ください。
- (4) APV8516とPCをLANケーブルで接続します。
- (5) PCの電源をONにします。本アプリを起動します。
- (6) VMEラックの電源をONにします。
- (7) 高圧電源をONにし、検出器に応じた電圧を印加します。
- (8) この例では $^{137}\text{Cs}$ 線源を使用しています

#### 6. 1. 3. アプリケーション起動及び設定

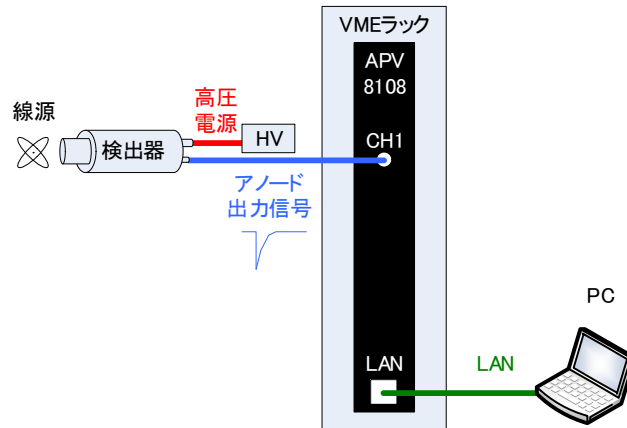
- (1) デスクトップ上ショートカットアイコンAPP8516をダブルクリックして本アプリを起動します。起動直後、本アプリと本機器のネットワーク接続が実行されます。その際に接続エラーが発生する場合は、後述のトラブルシューティングを参照してください。
- (2) メニュー Configをクリックして全設定を本機器へ送信します。実行後、DPP内ヒストグラムデータが初期化されます。

### 6. 1. 4. 波形確認

まず波形モードにて入力されている検出器からの信号を確認します。

(1) config タブにて以下の設定をした後、メニュー Config をクリックします。



図 22 波形計測設定

wave タブを開き、下図の設定を確認した後、メニュー Clear → Start の順にクリックします。グラフに検出器からの波形が確認できます。

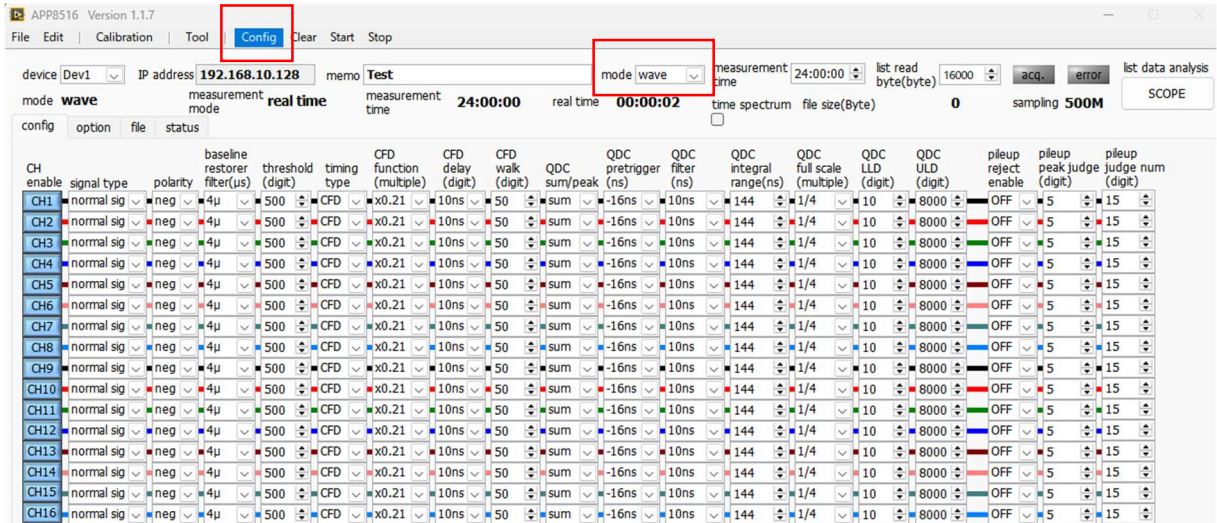

図 23 波形計測画面

以下の点に注意します。

- 波形が表示されない場合、トリガーがかかっていない場合があります。まずベースラインを確認するために、wave タブ内 wave free run にチェックを入れて、メニュー Config → Clear → Start を実行します。ベースラインと大まかにどのくらいの波高の信号がきているかを確認できます。

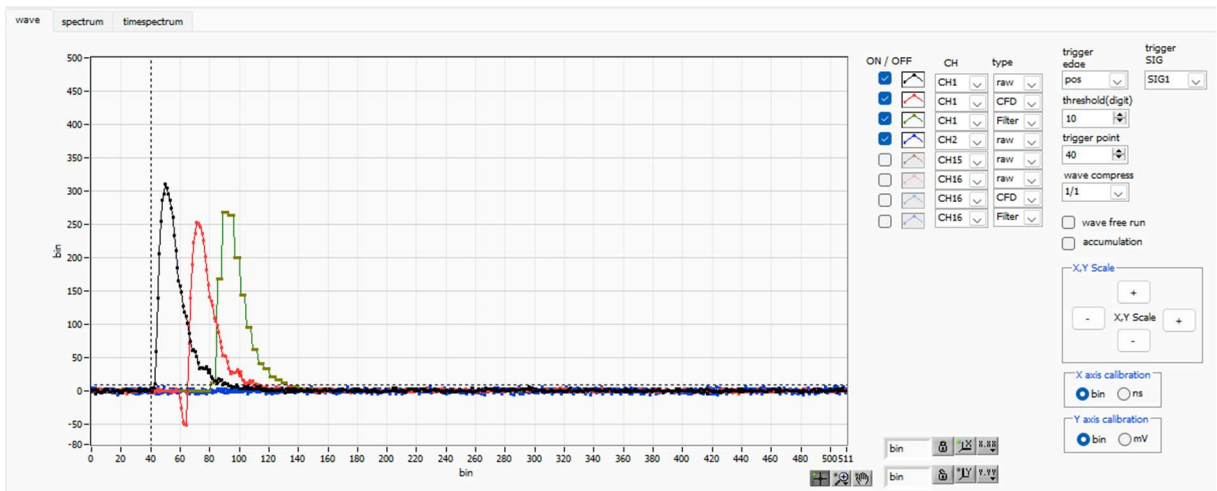

図 24 ベースライン確認中

次に wave free run のチェックを外し、threshold を 10 くらいから徐々に上げていき、前ページのように波形がしっかり捉えられる、threshold 値を控えておきます。この控えをこの後の設定にも使用します。

- 波形の波高が大きすぎてサチレーション（飽和）していないかを確認します。波高が大きい場合は、analog gain を×1 にするか、印加高圧を下げるなどして、本機器への入力信号の振幅を下げます。

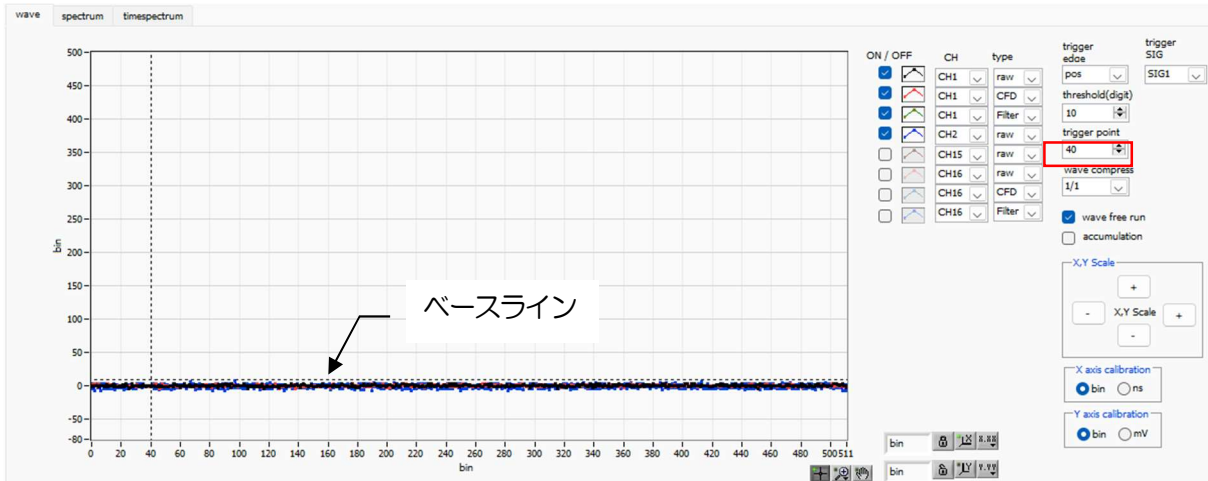

### 6. 1. 5. 計測開始

config タブにて以下の設定をした後、メニュー Config をクリックします。波形計測にて控えておいた threshold 値を、config タブ内 threshold に設定します。



図 25 Config タブ内 threshold 設定

spectrum タブを開き、下図の設定を確認した後、メニュー Clear → Start の順にクリックします。実行後、下図のようなスペクトルが表示されます。

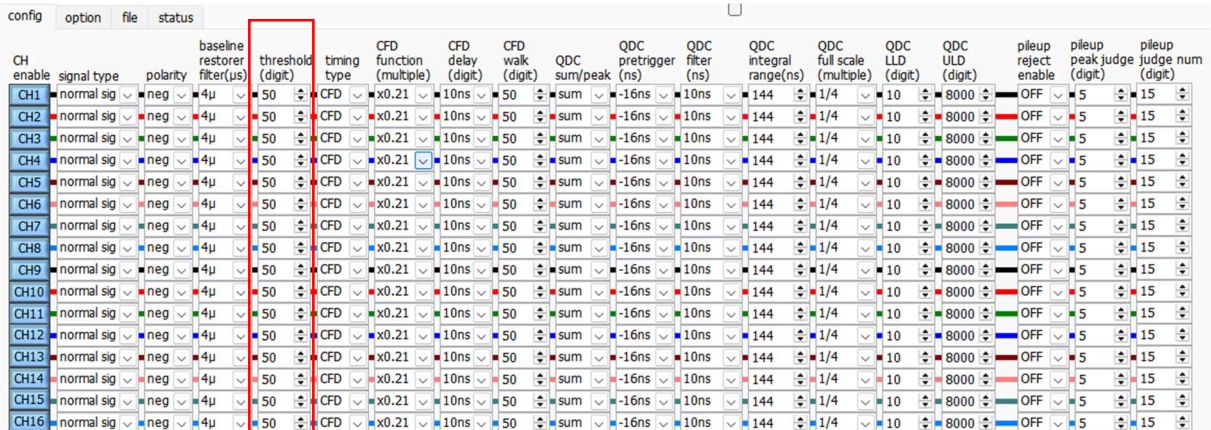

図 26 ヒストグラムモード計測中

- CH 部に CH 毎の計測状況が表示されます。
- acq LED が点滅します。
- measurement time に計測設定時間が表示されます。
- real time に本機器から取得した経過時間が表示されます。
- mode に hist と表示されます。
- ROI 部に ROI 毎の計算結果が表示されます。
- spectrum on/off の CH1 をチェックし、spectrum タブにヒストグラムが表示されます。

### 6. 1. 6. 計測終了

計測を終了する場合は、メニュー Stop をクリックします。

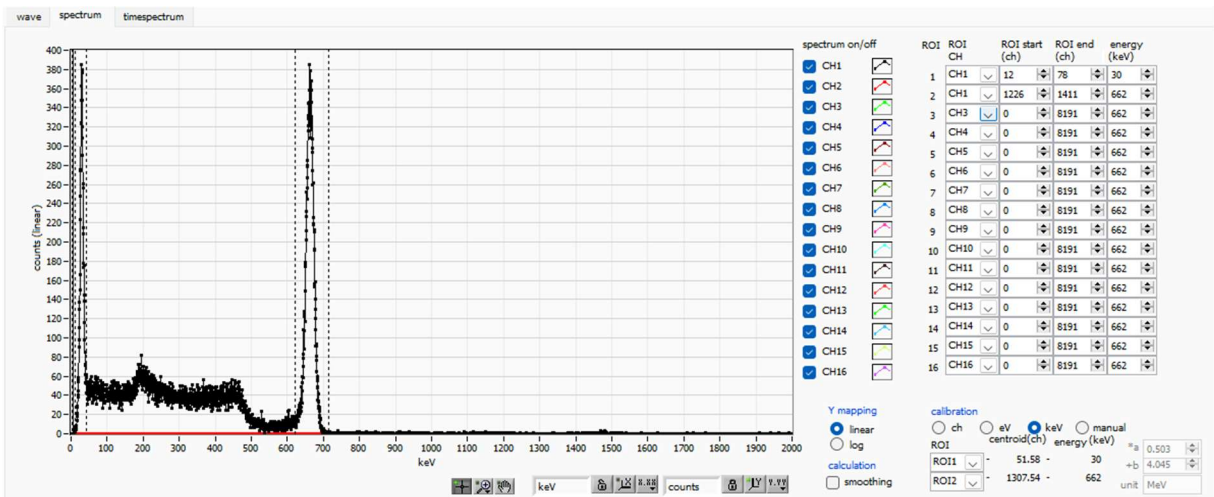
## 6. 2. リストモード

### 6. 2. 1. 準備

前章 6. 1. ヒストグラムモードの 6. 1. 1. 環境 から 6. 1. 5. 計測開始 まで、同様の準備を行います。

### 6. 2. 2. エネルギースペクトルの確認

ヒストグラムモードにて下記の点に注意します。

- output rate(cps)は 1 秒間に所得するイベント数であり、想定に対して低過ぎたり、高過ぎたりしていないか下図の①を確認します。
- spectrum タブのグラフにてスペクトルの形状に異常はないか、特にノイズデータを過剰に取得していないか下図の②を確認します。



図 27 list モード計測前注意点



### 6. 2. 3. 設定

- (1) config タブにて mode を list に設定します。
- (2) リストデータを保存する場合は、file タブ内の以下の各項目を設定します。

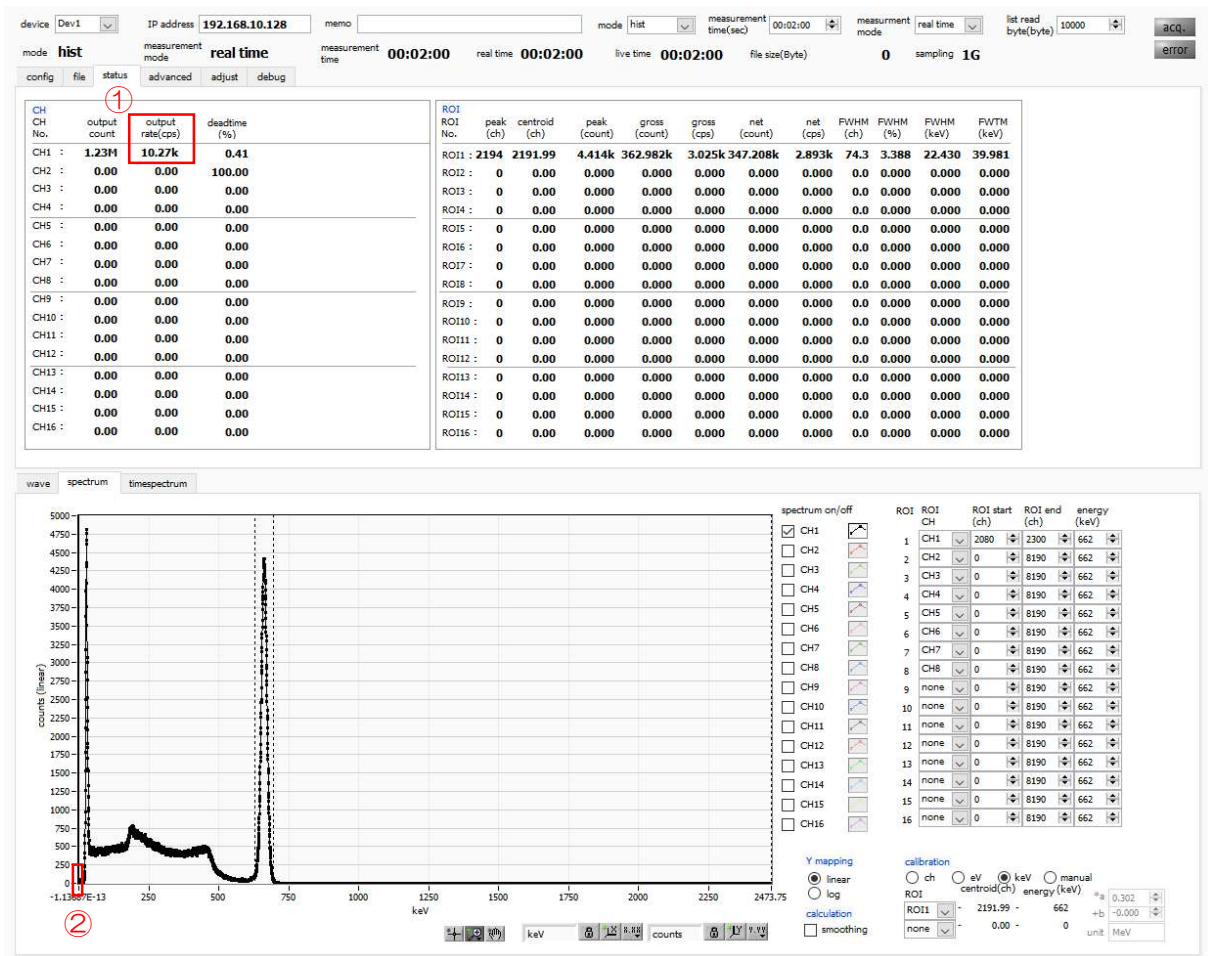
list save                    チェック

list file path              基準となるファイルパス

list file number          0 から 999999 までで任意。重複しないように注意してください。



図 28 file タブ内リストデータ保存関連設定

### 6. 2. 4. 計測開始

メニュー Config → Clear → Start の順にクリックします。実行後、イベントを検知しリストデータを取得すると、下図赤枠の file size(Byte)が増加します。

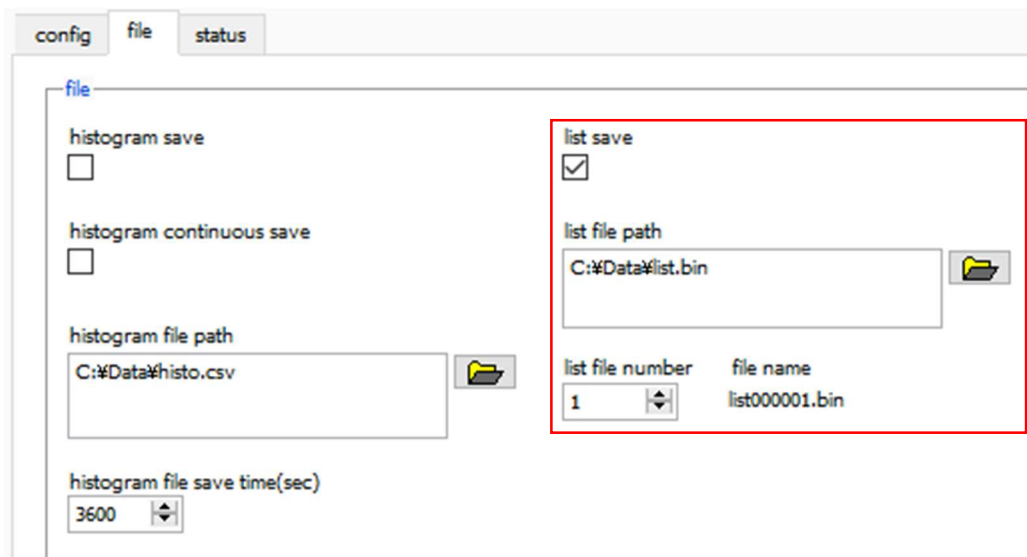

図 29 list データ計測・保存中画面

### 6. 2. 5. 計測終了

計測を終了する場合は、メニュー Stop をクリックします。

## 6. 3. 時間スペクトル計測

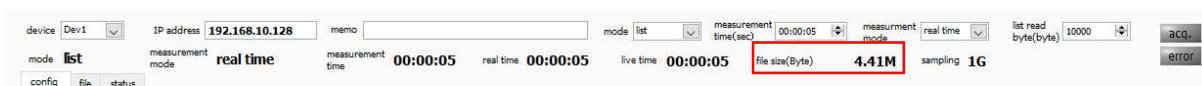
### 6. 3. 1. 環境



図 30 計測環境

### 6. 3. 2. 電源と接続

- (1) 全ての機器（VME ラック、HV（高圧電源）、PC）がOFFであることを確認します。
- (2) 検出器とHVをSHVコネクタのケーブルで接続します。
- (3) 検出器からのアノード出力信号をAPV8516のCH1とCH2にLEMOコネクタ同軸ケーブルで接続します。BNCコネクタの場合は、BNC-LEMO変換アダプタをご使用ください。
- (4) APV8516とPCをLANケーブルで接続します。
- (5) PCの電源をONにします。本アプリを起動します。
- (6) VMEラックの電源をONにします。
- (7) 高圧電源をONにし、検出器に応じた電圧を印加します。
- (8) この例では $^{22}\text{Na}$ 線源を使用しています

### 6. 3. 3. 準備

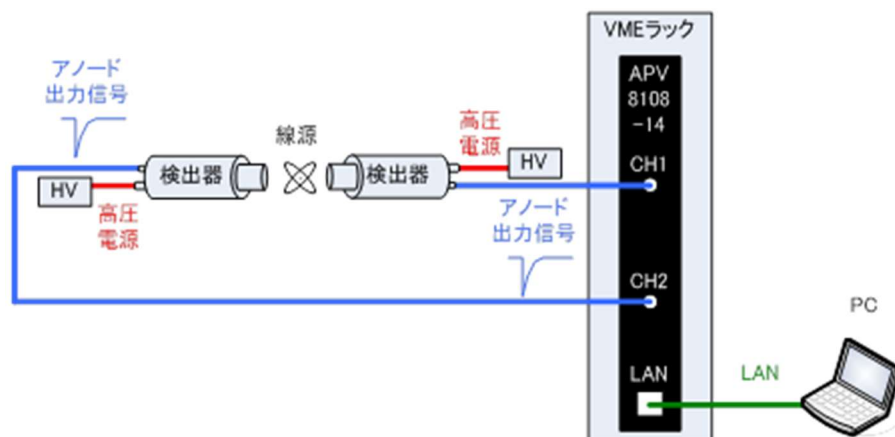
前章6. 1. ヒストグラムモードの6. 1. 4. 波形確認、同様の準備を行います。

### 6. 3. 4. エネルギースペクトルの確認

検出器の状態を確認しつつ、時間計測対象エネルギーの範囲指定を行います。

まず、以下の設定にてエネルギースペクトル計測を行います。config タブにて以下の設定をした後、メニュー Config をクリックします。



図 31 時間スペクトル計測前エネルギースペクトル計測設定（エネルギー全範囲）

spectrum タブを開き、メニュー Clear → Start の順にクリックします。実行後以下のようなスペクトルが表示されます。スペクトルの形状や計数を確認しつつ、ROI start と ROI end を使ってピーク範囲の目安を設定します。

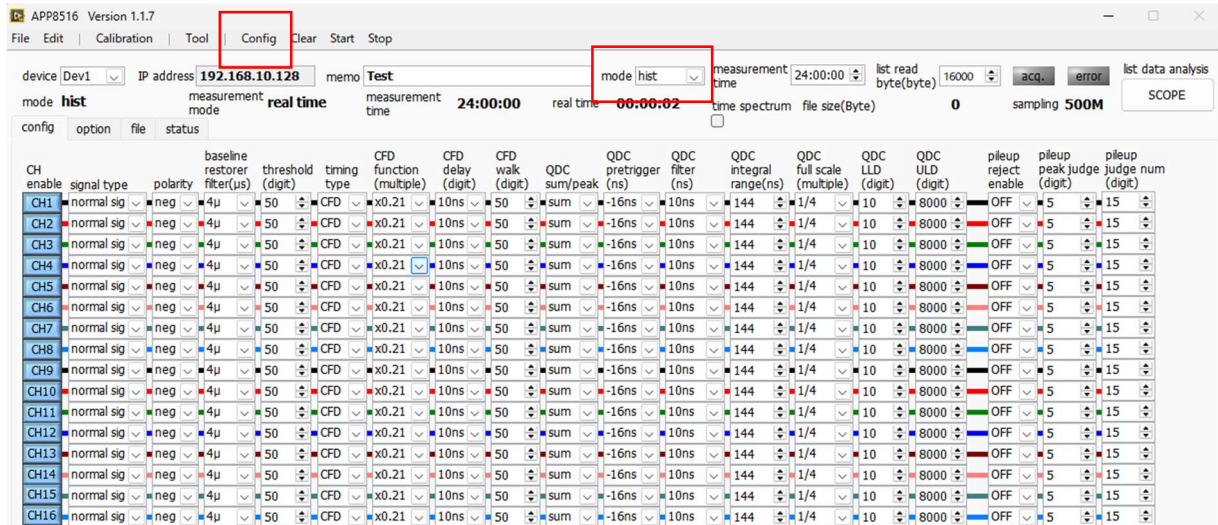

図 32 時間スペクトル計測前エネルギースペクトル計測（エネルギー全範囲）

次に、時間計測の対象となるエネルギー（この例の場合は $^{22}\text{Na}$ の511keVピーク）を絞り込む為に、以下の設定をします。前ページのROI startとROI endにて目安を付けた値を、下図赤色枠のconfigタブ内QDC LLDに対してROI startを、QDC ULDに対してROI endを設定します。

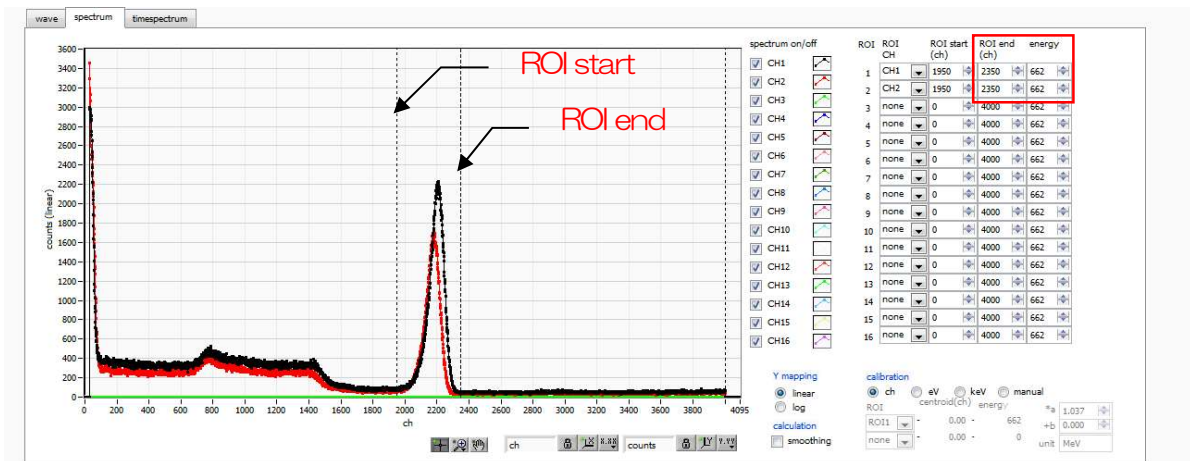

図 33 時間スペクトル計測前エネルギースペクトル計測（エネルギー範囲絞り込み設定）

spectrum タブを開き、メニュー Clear → Start の順にクリックします。実行後、QDC LLDとQDC ULDの範囲にて絞り込まれた下図のようなエネルギーピークが表示されます。

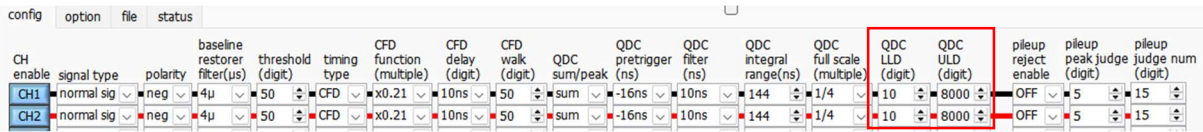

図 34 時間スペクトル計測前エネルギースペクトル計測（エネルギー範囲絞り込み）

### 6. 3. 5. 設定

(1) config タブにて

mode list

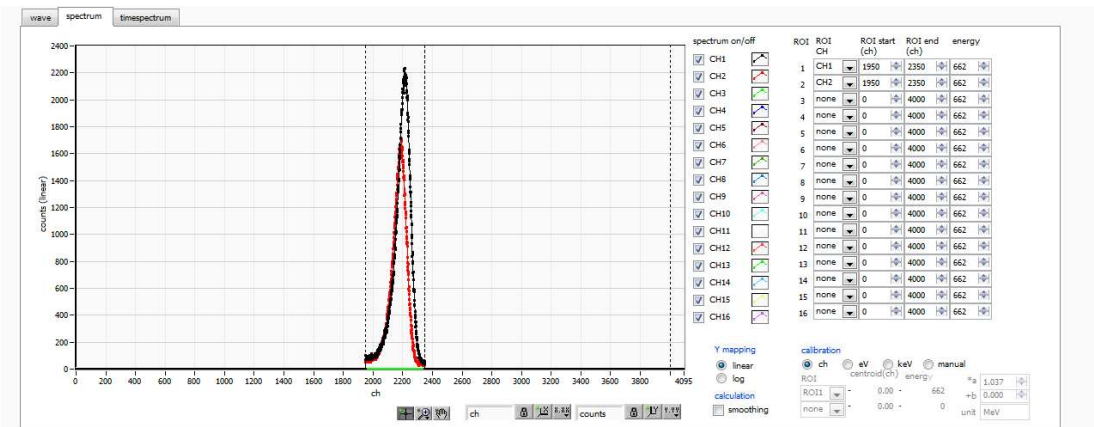
timespectrum ON/OFF チェック

※ このモードにて高計数で計測を行うと、パソコンに計算の負荷がかり、挙動が不安定になる場合がありますのでご注意ください。

(2) メニュー Config をクリックします。



図 35 時間スペクトル計測設定



図 36 timespectrum タブ内時間スペクトル計測設定

timespectrum タブを開き、メニュー Clear → Start の順にクリックします。実行後以下のようなスペクトルが表示されます。画面右下側 ROI 部を設定することで、時間分解能 FWHM (ps) が算出されます。

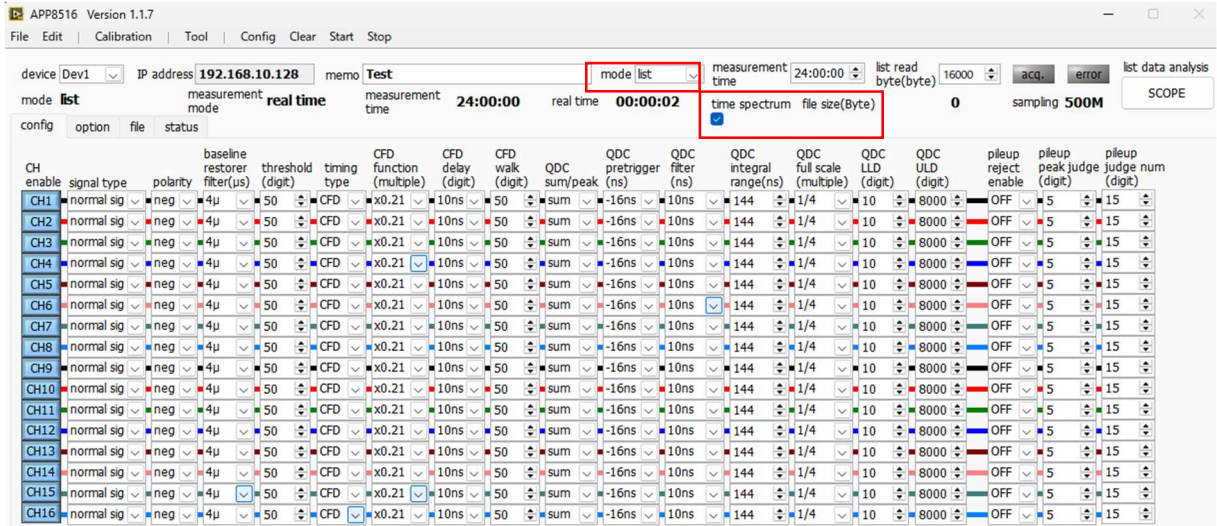

図37 時間スペクトル計測

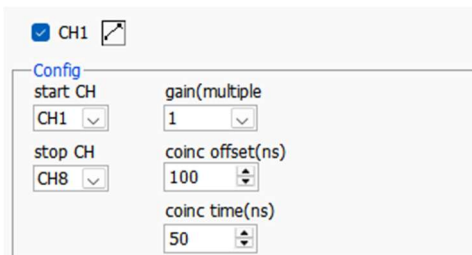
### 6. 3. 6. 計測終了

計測を終了する場合は、メニュー Stop をクリックします。

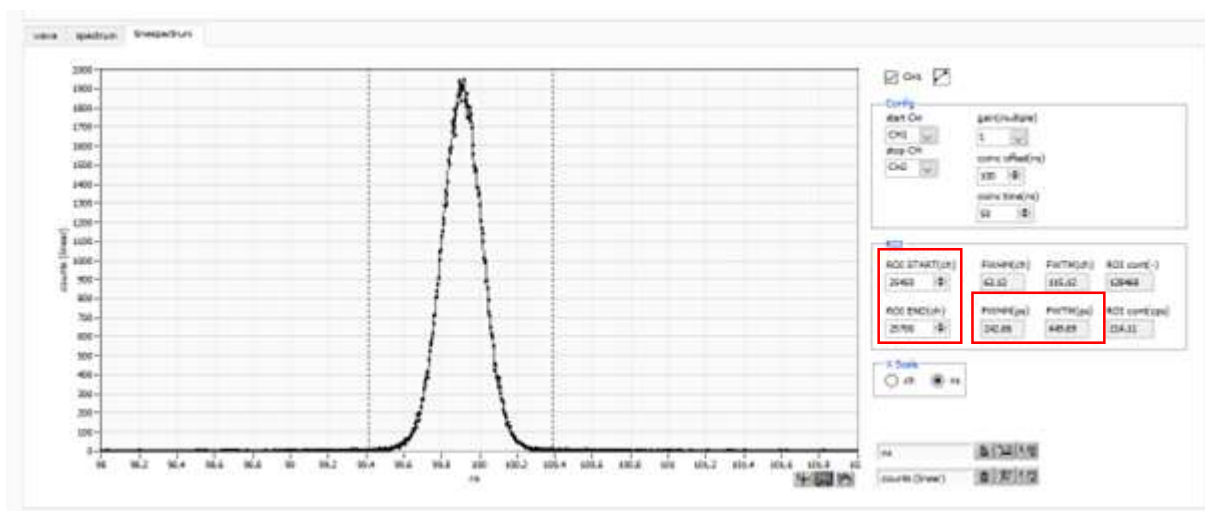

## 6. 4. (オプション) PSD モード

### 6. 4. 1. 準備

前章 6. 1. ヒストグラムモード の 6. 1. 1. 環境 から 6. 1. 4. 波形確認 まで、同様の準備を行います。

### 6. 4. 2. 入力波形の確認

threshold 設定からの立ち上がり部分の点数、立ち下がりまでの点数を押さえておきます。

### 6. 4. 3. エネルギースペクトルの確認

前章 6. 1. ヒストグラムモード同様の確認を行います。

### 6. 4. 4. 設定

(1) config タブにて下記の設定をします。

mode list

PSD ON/OFF チェック



図 38 config タブ

(2) リストデータを保存せずとも PSD 計測は可能です。リストデータを保存することで、このファイルを読み込むことで PSD グラフを生成することも可能です。

(3) PSD タブにて下記の設定をします。

PSD axis type X 軸と Y 軸に割り当てるデータを選択します。除算結果にて小数点以下も表現した場合は商への倍率も設定します。計測中の変更は不可です。

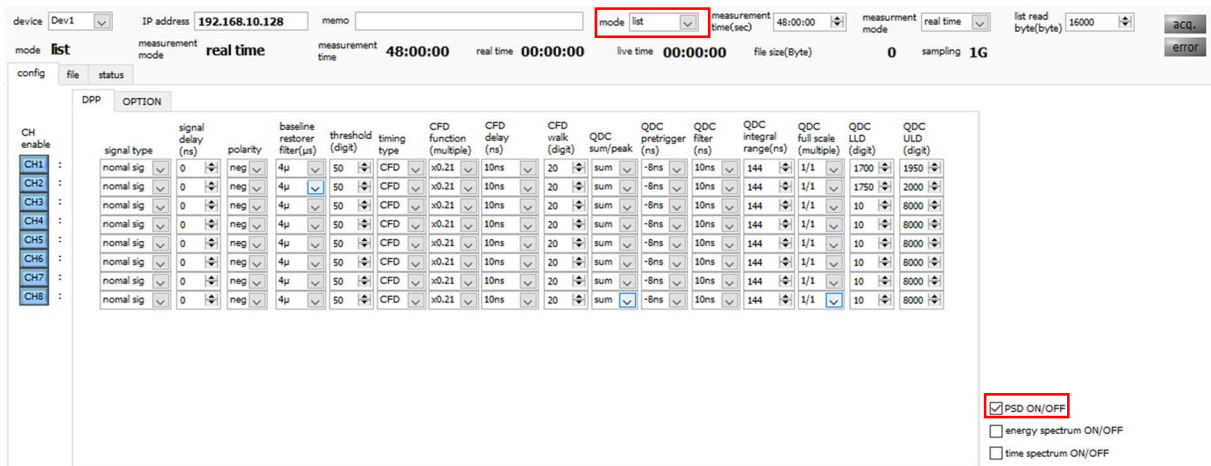
cursor PSD グラフ内の着目エリアを設定します。計測中の変更も可能です。



図 39 PSD タブ

#### 6. 4. 5. 計測開始

メニュー Config → Clear → Start の順にクリックします。実行後、PSD グラフと cursor area of PSD グラフが更新されます。file save をチェックした場合、イベントを検知しリストデータを取得すると以下の file size(byte)が増加します。計測したデータは、メニュー File - save PSD にて保存できます。

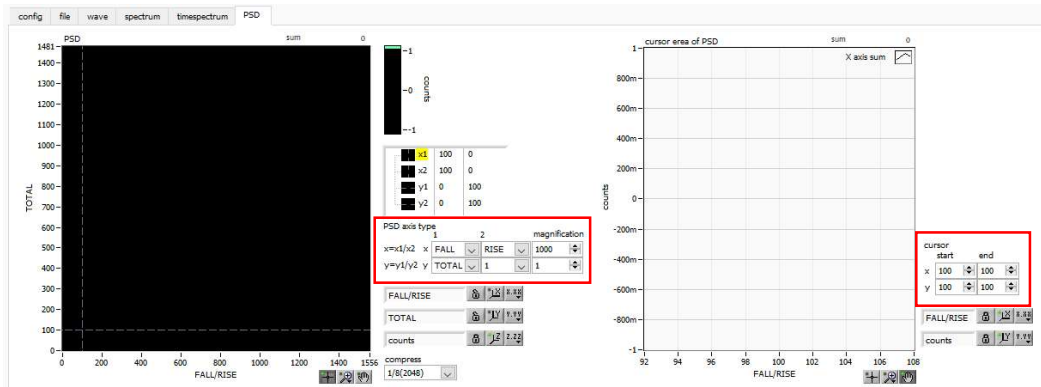

図 40 list データ計測中、PSD グラフと cursor area グラフ更新

#### 6. 4. 6. 計測終了

計測を終了する場合は、メニュー Stop をクリックします。

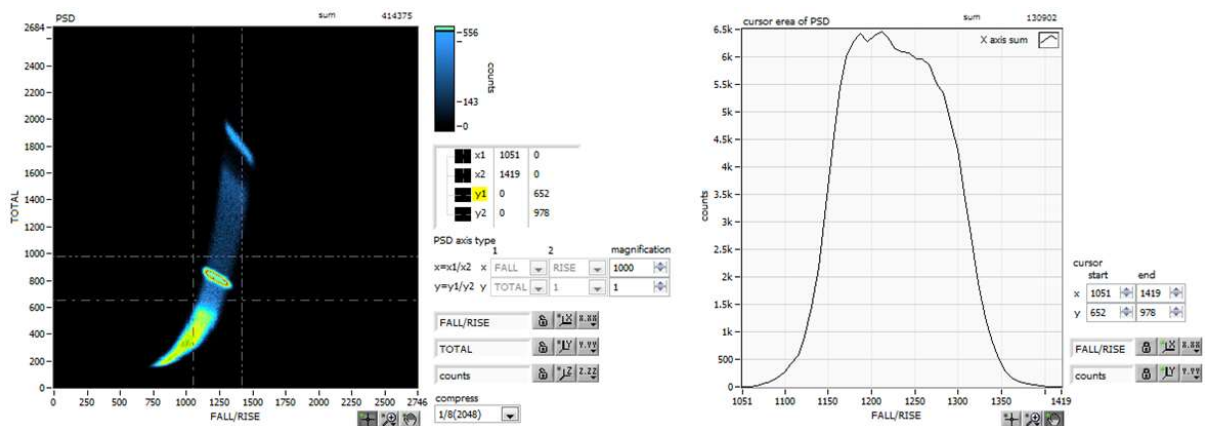

## 7. 終了

メニュー File - quit をクリックします。確認ダイアログが表示された後、quit ボタンをクリックすると本アプリは終了し、画面が消えます。次回起動時は、終了時の設定が反映されます。

## 8. ファイル

### 8. 1. ヒストグラムデータファイル

(1) ファイル形式

カンマ区切りのCSV テキスト形式

(2) ファイル名

任意

(3) 構成

•Header (ヘッダー) 部

Measurement mode 動作モード。Real Time 固定

Measurement time 計測設定時間。単位は秒

Real time リアルタイム

Start Time 計測開始時刻

End Time 計測終了時刻

※以下CH 毎に保存

POL 極性

TGE 波形表示トリガーCH

TGC 波形取得極性

RJT 波形取得スレッシュヨルド

CCF CFD ファンクション

CDL CFD ディレイ

CWK CFD walk

CTH CFD スレッシュヨルド

FLK ベースライン時定数

PTS QDC プリトリガー

LIG QDC フィルタ時定数

LIT QDC サムor ピーク

AFS QDC 積分縮小

CLD QDC LLD

CUD QDC ULD

TTY タイミングタイプ

※以下単一に保存

MOD モード

MTM 計測時間

MEMO メモ

•Calculation (計算) 部

※以下ROI 毎に保存

ROI\_ch ROI の対象となった入力チャンネル番号

ROI\_start ROI 開始位置(ch)

ROI_end	ROI 終了位置(ch)
Energy(keV)	ROI 設定のエネルギー(keV)
peak(ch)	ROI 間のピーク位置(ch)
centroid(ch)	ROI 間の中心位置(ch)
peak(count)	ROI 間のピークchカウント
gross(count)	ROI 間のカウント数の総和
gross(cps)	ROI 間のカウント数のcps
net(count)	ROI 間のバックグラウンドを差し引いたカウント数の総和
net(cps)	ROI 間のバックグラウンドを差し引いたカウント数の総和のcps
FWHM(ch)	ROI 間の半値幅(ch)
FWHM(%)	ROI 間の分解能(%)
FWHM	ROI 間の半値幅
FWTM	ROI 間の全値幅
• Status (ステータス) 部	
※以下CH 毎に保存	
output count	アウトプットカウント
output rate	アウトプットカウントレート
dead time	デッドタイム比
• Data (データ) 部	
チャンネル毎のヒストグラムデータ。最大8192点。	

## 8. 2. 波形データファイル

(1) ファイル形式

カンマ区切りのCSV テキスト形式

(2) ファイル名

任意

(3) 構成

•Header (ヘッダー) 部

Measurement mode 動作モード。Real Time 固定

Measurement time 計測設定時間。単位は秒

Real time リアルタイム

Start Time 計測開始時刻

End Time 計測終了時刻

※以下CH 毎に保存

POL 極性

TGE 波形表示トリガーCH

TGC 波形取得極性

RJT 波形取得スレッシュホールド

CCF CFD ファンクション

CDL CFD ディレイ

CWK CFD walk

CTH CFD スレッシュホールド

FLK ベースライン時定数

PTS QDC プリトリガー

LIG QDC フィルタ時定数

LIT QDC サム or ピーク

AFS QDC 積分縮小

CLD QDC LLD

CUD QDC ULD

TTY タイミングタイプ

※CH 毎はここまで

MOD モード

MTM 計測時間

MEMO メモ

•Status (ステータス) 部

※以下CH 毎に保存

output count アウトプットカウント

output rate アウトプットカウントレート

dead time デットタイム比

•Data (データ) 部

表示中 device の波形データ

### 8. 3. リストデータファイル

(1) ファイル形式

バイナリ、ネットワークバイトオーダー（ビッグエンディアン、MSB First）形式

(2) ファイル名

config タブ内 list file path に設定したファイルパスに、file number を0 詰め6 桁付加したのになります。例えば、list file path に D:\data\123456.bin、file number に 1 と設定した場合、D:\data\123456\_000001.bin です。

list file size に到達すると、保存中のファイルを閉じます。その後、list file number を自動で1 つ繰り上げ新しいファイルを開き、データのファイル保存を続けます。

(3) 構成

1 イベントあたり 128bit (16Byte, 8WORD)

Bit127		RISE[15.0]		112
Bit111		FALL[15.0]		96
Bit95		TOTAL[15.0]		80
Bit79	78	real time[53.39]		64
WAV[0]				
63		real time[38.23]		48
47		real time[22.7]		32
31	25	24	17	16
real time[6.0]		real time 固定小数[7.0]		CH[3]
15	13	12	QDC[12.0]	
CH[2.0]				0

図 41 list データフォーマット

- Bit127 から Bit112 RISE (波形立上部分積分) 値。符号無 16 ビット整数。
- Bit111 から Bit96 FALL (波形立下部分積分) 値。符号無 16 ビット整数。
- Bit95 から Bit80 TOTAL (波形全積分) 値。符号無 16 ビット整数。
- Bit79 WAVE データ有無。有る場合は 1。
- Bit78 から Bit25 real time。54Bit。1Bit あたり 2ns。
- Bit24 から Bit17 real time 固定小数。8Bit。1Bit あたり 7.8125ps。
- Bit16 から Bit13 CH。チャンネル番号。4Bit。CH1 は 0、CH16 は 15。
- Bit12 から Bit0 QDC (積分値)。符号無 13 ビット整数。収集した波形にフィルタをかけ、スレッシュホールドを超えたところから、設定範囲間の波形の積算値。

## 8. 4. (オプション) PSD データファイル

- (1) ファイル形式  
カンマ区切りのCSV テキスト形式
- (2) ファイル名  
任意
- (3) 構成  
PSD 部と PSD 2D histogram 部と cursor area spectrum 部からなります。PSD 2D histogram 部と cursor area spectrum 部のデータは、カウントが 1 以上あるデータで可変長です。

[PSD]

XAxisCursorRange      カーソルでの X 軸範囲開始チャンネル及び終了チャンネル  
 YAxisCursorRange      カーソルでの Y 軸範囲開始チャンネル及び終了チャンネル  
 Compress (x/16384)      圧縮率のチャンネル数

[PSD 2D histogram]

#FALL,TOTAL,Counts      X 軸に選択した List 内データ, Y 軸に選択した List 内データ, 積算カウント  
 6952,9192,1  
 :  
 (可変長。最大 8192×8192=67108864)

[cursor area spectrum]

FALL,Counts      :      X 軸に選択した List 内データ, 積算カウント  
 6644,0  
 :  
 (可変長。最大 8192)

## 8. 5. (オプション) リスト波形データファイル

- (1) ファイル形式  
バイナリ、ネットワークバイトオーダー (ビッグエンディアン、MSB First) 形式
- (2) ファイル名  
任意
- (3) 構成
  - ① 通常 (リストデータ部 80Bit の場合)

Bit79	78			64
WAV[0]	real time[53..39]			
63		real time[38..23]		48
47		real time[22..7]		32
31	25	24	17	16
real time[6..0]		real time 固定小数[7..0]		CH[3]
15	13	12	0	
CH[2..0]	QDC[12..0]			
wave number[15..0]				
header[31..16]				
header[15..0]				
wave data[15..0] × wave number 分				

図 42 list-wave データフォーマット (通常)

- Bit79 WAVE データ有無。有る場合は 1。
- Bit78 から Bit25 real time。54Bit。1Bit あたり 2ns。
- Bit24 から Bit17 real time 固定小数。8Bit。1Bit あたり 7.8125ps。
- Bit16 から Bit13 CH。チャンネル番号。4Bit。CH1 は 0、CH16 は 15。
- Bit12 から Bit0 QDC (積分値)。符号無 13 ビット整数。収集した波形にフィルタをかけ、スレッシュホールドを超えたところから、設定範囲間の波形の積算値。
- 波形データ wave number。16Bit。波形点数。
- 波形データ header。32Bit。ヘッダーとして下記の CH 情報が付加されます。
  - CH1 ヘッダー 0x57415630 (=WAV0)
  - CH2 ヘッダー 0x57415631 (=WAV1)
  - CH3 ヘッダー 0x57415632 (=WAV2)
  - CH4 ヘッダー 0x57415633 (=WAV3)
  - CH5 ヘッダー 0x57415634 (=WAV4)
  - CH6 ヘッダー 0x57415635 (=WAV5)
  - CH7 ヘッダー 0x57415636 (=WAV6)
  - CH8 ヘッダー 0x57415637 (=WAV7)
  - CH9 ヘッダー 0x57415638 (=WAV8)

CH10 ヘッダー 0x57415639 (=WAV9)  
CH11 ヘッダー 0x57415641 (=WAVA)  
CH12 ヘッダー 0x57415642 (=WAVB)  
CH13 ヘッダー 0x57415643 (=WAVC)  
CH14 ヘッダー 0x57415644 (=WAVD)  
CH15 ヘッダー 0x57415645 (=WAVE)  
CH16 ヘッダー 0x57415646 (=WAVF)

- 波形データ

wave data。波形 1 点当たり 16bit。16384digit のオフセットがあります。wave number 分の波形情報が付加されます。



② PSA 付きリスト (リストデータ部 128Bit の場合)

Bit127		112	
RISE[15..0]			
Bit111		96	
FALL[15..0]			
Bit95		80	
TOTAL[15..0]			
Bit79	78	64	
WAV[0]	real time[53..39]		
63		48	
real time[38..23]			
47		32	
real time[22..7]			
31	25	24	17
real time[6..0]		real time 固定小数[7..0]	
16	15	13	12
CH[2..0]		QDC[12..0]	
0			
wave number[15..0]			
header[31..16]			
header[15..0]			
wave data[15..0] × wave number 分			

図 43 list-wave データフォーマット (PSA 付きリスト)

- Bit127 から Bit112 RISE (波形立上部分積分) 値。符号無 16 ビット整数。
  - Bit111 から Bit96 FALL (波形立下部分積分) 値。符号無 16 ビット整数。
  - Bit95 から Bit80 TOTAL (波形全積分) 値。符号無 16 ビット整数。
  - Bit79 WAVE データ有無。有る場合は 1。
  - Bit78 から Bit25 real time。54Bit。1Bit あたり 2ns。
  - Bit24 から Bit17 real time 固定小数。8Bit。1Bit あたり 7.8125ps。
  - Bit16 から Bit13 CH。チャンネル番号。4Bit。CH1 は 0、CH16 は 15。
  - Bit12 から Bit0 QDC (積分値)。符号無 13 ビット整数。収集した波形にフィルタをかけ、スレッシュホールドを超えたところから、設定範囲間の波形の積算値。
  - 波形データ wave number。16Bit。波形点数。
  - 波形データ header。32Bit。ヘッダーとして下記の CH 情報が付加されます。
- CH1 ヘッダー 0x57415630 (=WAV0)  
 CH2 ヘッダー 0x57415631 (=WAV1)  
 CH3 ヘッダー 0x57415632 (=WAV2)  
 CH4 ヘッダー 0x57415633 (=WAV3)  
 CH5 ヘッダー 0x57415634 (=WAV4)  
 CH6 ヘッダー 0x57415635 (=WAV5)

CH7 ヘッダー	0x57415636 (=WAV6)
CH8 ヘッダー	0x57415637 (=WAV7)
CH9 ヘッダー	0x57415638 (=WAV8)
CH10 ヘッダー	0x57415639 (=WAV9)
CH11 ヘッダー	0x57415641 (=WAVA)
CH12 ヘッダー	0x57415642 (=WAVB)
CH13 ヘッダー	0x57415643 (=WAVC)
CH14 ヘッダー	0x57415644 (=WAVD)
CH15 ヘッダー	0x57415645 (=WAVE)
CH16 ヘッダー	0x57415646 (=WAVF)

- 波形データ

wave data。波形 1 点当たり 16bit。16384digit のオフセットがあります。。 wave number 分の波形情報が付加されます。

## 8. 6. (オプション) リストパイルアップ波形データファイル

(1) ファイル形式

バイナリ、ネットワークバイトオーダー (ビッグエンディアン、MSB First) 形式

(2) ファイル名

config タブ内 list file path に設定したファイルパスに、file number を 0 詰め 6 桁付加したのになります。例えば、list file path に D:\data\123456.bin、file number に 1 と設定した場合、D:\data\123456\_000001.bin です。

list file size に到達すると、保存中のファイルを閉じます。その後、list file number を自動で 1 つ繰り上げ新しいファイルを開き、データのファイル保存を続けます。

(3) 構成

## 9. トラブルシューティング

### 9. 1. 接続エラーが発生する。

起動時またはメニュー config にて connection error エラーがする場合、ネットワークが正しく接続されていない可能性があります。この場合、以下を確認します。

- (1) 起動前の構成ファイル config.ini 内 IP が 192.168.10.128 と設定され、[System]セクションの各ポート番号が下記のとおり定義されており、本アプリを起動して IP Address の表示が同じあることを確認します。

[System]

PCConfigPort = 55000

PCStatusPort = 55001

PCDataPort = 55002

DevConfigPort =4660

DevStatusPort = 5001

DevDataPort = 24

SubnetMask = "255.255.255.0"

Gateway = "192.168.10.1"

- (2) PC のネットワーク情報が本機器と接続できる設定かどうかを確認します。本機器のデフォルト設定は以下の通りです。

IP アドレス                    192.168.10.128

サブネットマスク            255.255.255.0

デフォルトゲートウェイ    192.168.10.1

- (3) UDP 接続用の PC 側の任意ポート番号が競合している。この場合は起動前の構成ファイル config.ini 内 Port に別の番号を定義します。
- (4) イーサネットケーブルが接続されている状態で電源を ON にします。
- (5) コマンドプロンプトにて ping コマンドを実行し本機器と PC が通信できるかを確認します。
- (6) 本機器の電源を入れ直し、再度 ping コマンドを実行します。
- (7) ウィルス検出ソフトやファイヤーフォールソフトを OFF にします。
- (8) PC のスリープなどの省電力機能を常に ON にします。
- (9) ノート PC などの場合、無線 LAN 機能を無効にします。

### 9. 2. コマンドエラーが発生する

オプションの有無などによる、本機器のファームウェアとアプリケーションの組み合わせがない場合があります。弊社までお問い合わせください。

### 9. 3. ヒストグラムが表示されない

メニュー Start を実行しても histogram タブのグラフに何も表示されない場合、以下の点を確認します。

- (1) spectrum タブ内 spectrum on/off にて CH1 を ON に設定します。
- (2) output rate(cps) がカウントしているか確認します。
- (3) threshold の値が小さすぎたり大きすぎたりせず、output rate(cps) のカウントを見ながら、100 から 30 くらいまで設定を下げながら変更していき、output rate(cps) がノイズを検知して高くないように調整します。
- (4) グラフの X 軸と Y 軸を右クリックしてオートスケールにします。

### 9. 4. IP アドレスを変更したい

別添の「取扱説明書 APG5107 搭載製品 IP アドレス変更方法」を参照してください。添付無き場合は弊社までお問い合わせください。

**株式会社テクノエーピー**

住所：〒312-0012 茨城県ひたちなか市馬渡 2976-15

TEL. : 029-350-8011 FAX. : 029-352-9013

URL : <http://www.techno-ap.com> e-mail : [info@techno-ap.com](mailto:info@techno-ap.com)